



...damit Sie besser abschneiden.

A		I	
Abrollwagen	29	Ideal-Scheren	9,12
Allzweck-Scheren	13	K	
Anreißschablone	39	Kabelmesser	15
Arbeits-Scheren	14	Kantenhobel	16
Arbeitsplatte	30	Klempner-Fäuste	34,35
Ausschlichthämmer	42	Klempner-Flachzangen	21
B		Klempner-Hämmer	40-42
Bandeisen-Scheren	10	Klempner-Rundzangen	21
Baustellentüre	54	Klempner-Werkzeuge	21-42
Berliner-Scheren	8	Klempner-Werkzeugkiste	53
Biko-Messer	18	Knabber	5
Bördeleisen	34	Körner	57
Brechstangen	55-56	Kupferrohabschneider	48-50
D		L	
Dachdecker-Schere	6	Langlochzange	36
Dachdecker-Werkzeuge	6,43,45	Latthammer	43
Dachrinnenaufrichtzange	37	Leder-Scheren	14
Dämmstoffmesser	15-16	Leichtmetall-Universalkisten	54
Deckzangen	23	Lyoner-Scheren	8
Doppelfalzeisen	24	M	
Draht-Scheren	10,13	Material-Auflagegeständer	51
Durchlauf-Scheren	10	Matten-Schere	14
E		Maurerhämmer	44
Eck-Falzzange	21	Mega-Cutter-Set	7
Eck-Schaleisen	24	Messer	15-20
Edelstahl-Werkzeuge	21,22,24-26	Mini-Falzzangen	22
Einsteckambosse	35	Multi-Hammer	45
Elektriker-Messer	15	N	
Elektriker-Scheren	13	Nageleisen	45,55
Ersatzklingen	17-20	O	
Ersatzschneidrädchen	50	Ösenstanzen	57
F		Ösenzangen	58
Fäustel	44	P	
Faltenzieher	39	Pelikan-Scheren	9,12
Falzhammer	24,42	Profi-Universalmesser	18,19
Falzöffnungszange	24	Q	
Falzzangen	21-24	Quetsch-Falzeisen	39
Figuren-Scheren	3,4,9,12	Quetsch-Falzzange	21
Figuren-u.Durchlauf-Scheren	3,4,12	R	
Fittings-Koffer	53	Revolverlochzangen	58
G		Rinnenstöckel	28
Gaißfuß (Sperrhaken)	31	Rinnenträger-Abbiegezangen	37
Gehrungs-Schere	6	Rohrabschneider	48-50
Gipserbeil	43	Rohrbiegefedern	46
H		Rohr-Einziehzangen	36
Hämmer	24,40-45	Rohrentgrater	50
Handblech-Scheren	3,4,8-10,12	Rohrreinigungs-Spiralwellen	47
Hauerbrücken	45	Rohrstangen	28
Holzhämmer	41	Rohrstangenhalter	28
HSS-Blechscheren	12	Rundloch-Scheren	8

Inhaltverzeichnis

S	
Sicherheits-Bandeisen-Schere	10
Sickenstock	31
Sickenzange	36
Spengler-Flachzangen	21
Spengler-Hämmer	40-42
Spengler-Rundzangen	21
Spengler-Werkzeuge	21-42
Sperrhaken	30,31
SCH	
Schaleisen	24
Schlichthämmer	42
Schweifstock	31
ST	
Stahlblech-Fittingskoffer	53
Stahlblech-Montagekoffer	53
Stahlrohrabschneider	50
Standhahnmutternschlüssel	47
Stiftambosse	32
T	
Tasso	34
Transport-u.Abrollwagen	29
Trapez-Lochzange	57
Traufenkanter	38
Traufenschließer	38
Treibhämmer	42
Trichter-Sperrhaken	31
U	
Umschlageisen	33
Universal-Figuren-Schere	10
Universal-Hochleistungs- Werkbank	52
Universal-Messer	17-20
Universal-Scheren	8
W	
Wasserhahnsitzfräser	46
Werkbänke	51,52
Wetzstein	16
Winkelfalzschließer	38
Wulstenbeißzange	24
Z	
Zimmermann-Nageleisen	55



Figuren- und Durchlaufscheren

- Selbstöffnend, leicht und außergewöhnlich handlich.
- Scherenkopf im Gesenk geschmiedet.
- Feine Verzahnung an der Schneide verhindert Abgleiten des Bleches.
- Griffe PVC-beschichtet, mit Handschutz und praktischem Aufhänger.
- Schneidleistung: Bis 1,5 mm, rostfreie Bleche bis 0,8 mm.
- Durch entsprechende Konstruktion liegen die Griffe frei über dem Blech, deshalb bessere Übersicht beim Schneiden und keine Verletzungen.
- Geeignet für Figurenschnitte (engste Radien) und gerade, lang durchlaufende Schnitte. Der besondere Vorzug dieser Schere liegt darin, daß durch die flachen Schneiden ohne Schwierigkeiten im Blech um 180° (bei Schlitz- und Bohrungen) gedreht werden kann.
- Mit Drahtschneider.

	1
	400 g
	220 mm
Best.-Nr.	€
03928	● Rechts
03929	● Links

Figuren-Scheren

- Selbstöffnend, leicht, handlich und besonders schlanke Form, die bequemes Arbeiten bis zum feinsten Figurenschnitt ermöglicht.
- Scherenkopf im Gesenk geschmiedet.
- Schneiden induktiv nachgehärtet, deshalb hohe Schneidleistung u. lange Standzeit.
- Feine Verzahnung an der Schneide verhindert Abgleiten des Bleches.
- 2-Komponenten-Griffe mit Handschutz und praktischem Aufhänger.
- Schneidleistung: Bis 1,5 mm - bei entsprechendem Kraftaufwand kann bis 2,0 mm geschnitten werden, rostfreie Bleche bis 1,2 mm.
- Geeignet für Figurenschnitte und gerade, kurze Schnitte.



	1
	380 g
	240 mm
Best.-Nr.	€
03930	● Rechts
03931	● Gerade
03932	● Links



Figuren- und Durchlaufscheren



- Ausführung und Leistung wie Nr. 105, jedoch geeignet für Figurenschnitte und gerade, lang durchlaufende Schnitte.

	1
	400 g
	240 mm
Best.-Nr.	€
03934	● Rechts
03933	● Links

Figuren-Scheren

- Selbstöffnend und handlich. Verstärkte Ausführung.
- Scherenkopf im Gesenk geschmiedet.
- Schneiden induktiv nachgehärtet, deshalb hohe Schneidleistung und lange Standzeit.
- Feine Verzahnung an der Schneide verhindert Abgleiten des Bleches.
- 2-Komponenten-Griffe mit Handschutz und praktischem Aufhänger.
- Schneidleistung: Bis 1,8 mm - bei entsprechendem Kraftaufwand kann bis 2,0 mm geschnitten werden, rostfreie Bleche bis 1,2 mm.
- Geeignet für Figurenschnitte und gerade, kurze Schnitte.





	1	
 g	500	
 L mm	260	
Best.-Nr.	€	
03935	● Rechts	
03936	● Links	
HSS-bestückt: (siehe auch Seite 12/13)		
Best.-Nr.	€	
03938	● Rechts	
03937	● Links	

Figuren- und Durchlaufscheren

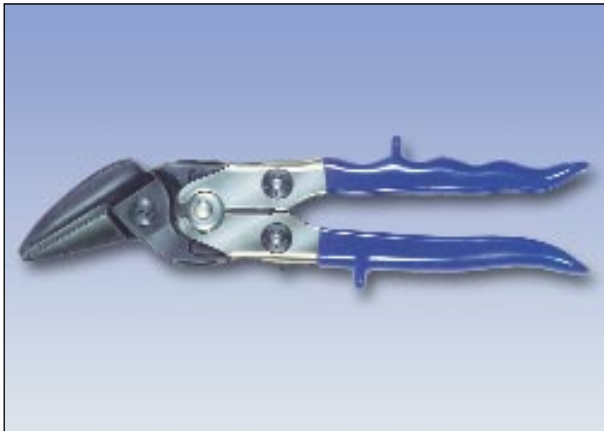
- Ausführung und Leistung wie Nr. 110, jedoch geeignet für Figurenschnitte und gerade, lang durchlaufende Schnitte.





	1	
 g	520	
 L mm	260	
Best.-Nr.	€	
03939	● Rechts	
03940	● Links	
HSS-bestückt: (siehe auch Seite 12/13)		
Best.-Nr.	€	
03941	● Rechts	
03942	● Links	

Figuren- und Durchlauf-Scheren

- Selbstöffnend und handlich.
- Scherenkopf im Gesenk geschmiedet.
- Schneiden induktiv nachgehärtet, deshalb hohe Schneidleistung und lange Standzeit.
- Feine Verzahnung an der Schneide verhindert Abgleiten des Bleches.
- Gesenkgeschmiedete, PVC-beschichtete Griffe.
- Schneidleistung: Bis 1,8 mm - bei entsprechendem Kraftaufwand kann bis 2,0 mm geschnitten werden, rostfreie Bleche bis 1,2 mm.
- Geeignet für Figurenschnitte und gerade, lang durchlaufende Schnitte.



	1	
 g	590	
 L mm	240	
Best.-Nr.	€	
03943	● Rechts	
03944	● Links	



Knabber

- Messer, Backen, Feder und Schrauben problemlos austauschbar.
- Glanzvernickelt, Vinylgriffe mit Handschutz.
- Selbstöffnend und mit praktischem Verschluß.
- Schneidleistung:
Bleche bis 1,2 mm, Kunststoffmaterial bis 2,0 mm.
- Schneidet ohne Beschädigung oder Verformung des umliegenden Werkstoffes.

	1
 g	500
 mm	265
Best.-Nr.	€
03945	
03946	● Ersatzmesser
03947	● Ersatzbacken (Paar)
03948	● Ersatzfeder
03949	● Ersatzschrauben (Satz)



Knabber-Combi

- Ausführung und Leistung wie Nr. 150, jedoch zusätzlich mit Spanabschneider.
- Mit diesem Knabber kann ohne jede Spanbehinderung gearbeitet werden.
- Durch ganzes Durchdrücken der Schenkel wird der Span abgeschnitten und entfernt.

	1
 g	500
 mm	265
Best.-Nr.	€
152	
03951	● Ersatzmesser
03954	● Ersatzmatrize
03952	● Ersatzfeder
03953	● Ersatzschrauben (Satz)

- Jetzt auch mit TITAN - beschichtetem Messer lieferbar.
- Schneidleistung: Normale Bleche bis 1,5 mm; Tiefzieh- und SM-Bleche bis 1,3 mm; VA- und Chrom-Nickelstahl bis 0,8 mm; Aluminium, Kupfer NE-Metalle und Kunststoffe bis 2,0 mm.
- 8-10 fach höhere Standzeit der Messer.
- Messer kann problemlos auch in Nr. 150/152 eingebaut werden.

	1
 g	500
 mm	265
Best.-Nr.	€
03050	
03955	● Ersatzmesser
03956	● Ersatzmatrize
03957	● Ersatzfeder
03958	● Ersatzschrauben (Satz)



Dachdecker-Schere

- Für die Bearbeitung von Schiefer, Eternit, Asbest etc.
- 2 Funktionen in einem Werkzeug:
Schneidet leicht, sauber, splitterfrei und locht.
- Unentbehrlich für Dachdeckerbetriebe, Fassaden- und Innenausbau und Isolierbetriebe.
- Mit Übersetzung.
- Ersatzteile problemlos austauschbar.
- Glanzvernickelt, Griffe PVC-überzogen.
- Selbstöffnend, handlich und mit praktischem Verschuß.
- Schneidleistung: Schiefer bis 7 mm Wandstärke, Eternit und Asbest bis 4 mm Wandstärke.
Messerlänge 35 mm, Schnittbreite 2,8 mm, Lochstanze = Loch \varnothing 3,2 mm .

		1
	g	850
	L mm	310
Best.-Nr.		€
03959		
03960	● Ersatzmesser	
03961	● Ersatzmatrize	
03962	● Ersatzlochstanze	
03963	● Ersatzfeder	



Gehrungs-Schere



- Zum Schneiden und Trennen von
 - Kunststoffprofileisten
 - Kunststoffrohren bis 25 mm \varnothing
 - Plastik, Kautschuk und Gummi
 - Flachbandkabel etc.
- Schnelles, genaues und gradfreies Schneiden durch Gradeinteilung (30 - 45 - 75 - 90 oder 135°) auf der Matrize.
- Schneidlänge: 60mm

		1
	g	430
	L mm	250
Best.-Nr.		€
03964		
03965	● Ersatzmesser 10 St. im Dispenser	
03966	● Ersatzfeder	



MEGA-CUTTER-SET

- Multi-Werkzeuge mit 5 auswechselbaren Backen für schnellen und gradfreien Schnitt.
- Backen für Flachmaterial.
- Backen für Schlauchmaterial in 5/8" und 3/4".
- Backen für Schlauchmaterial in 1".
- Backen für mehrkantige Profile.
- Backen für Gehrungsschnitte.
- Backen sind mittels beigefügtem Inbus schnell und einfach auswechselbar.
- In praktischer Transportbox.

	1	
	1100	
Best.-Nr.		€
03967		

Anwendungsbeispiele



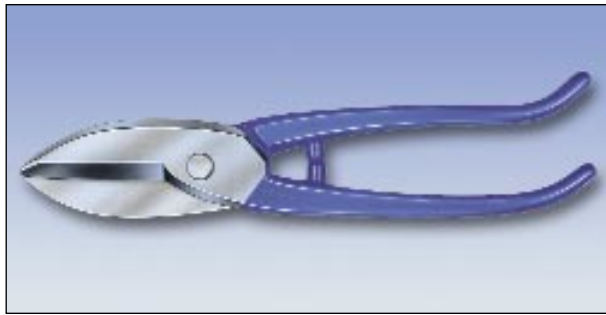

Lyoner-Scheren

		5	5	5
	g	240	380	600
	L mm	160*	200	250
Best.-Nr.	* Nur in geschlossener Schenkelform lieferbar	€	€	€
	● Rechts		03969	03970
	● Links			03968



Berliner-Scheren

		5	5	5	5
	g	360	510	570	770
	L mm	225	250	275	300
Best.-Nr.					
	● Rechts	03971	03972	03973	03974

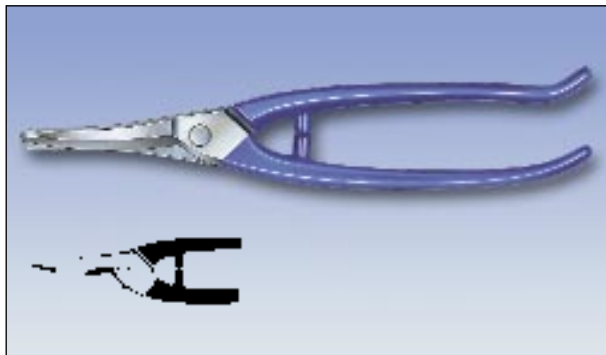

Universal-Scheren

		5	5
	g	520	680
	L mm	250	300
Best.-Nr.		€	€
	● Rechts	03975	03976
Mit einem breiten Blatt:		€	
03977	● Rechts		



Loch-Scheren

		5	5	5	5
	g	430	470	560	610
	L mm	225	250	275	300
Best.-Nr.		€	€	€	€
	● Rechts	03978	03979	03980	03981
	● Links		03982	03983	03984
HSS-bestückt: (siehe auch Seite 12/13)				275	300
Best.-Nr.			€	€	
315 R	● Rechts				
315 L	● Links				

Rundloch-Scheren

		5
	g	560
	L mm	275
Best.-Nr.		€
03985	● Rechts gebogen	
03986	● Links gebogen	



Figuren-Scheren

		5	5	5
	g	470	500	580
	L mm	250	275	300
Best.-Nr.		€	€	€
	● Rechts	03987		
	● Links	03990		
HSS-bestückt: (siehe auch Seite 12/13)			275	
Best.-Nr.			€	
320 R	● Rechts			
320 L	● Links			



Ideal-Scheren

		5	5
	g	460	660
	L mm	260	280
Best.-Nr.		€	€
	● Rechts	03993	03994
	● Links	03995	03996
HSS-bestückt: (siehe auch Seite 12/13)		260	280
Best.-Nr.			€
325 R	● Rechts		
325 L	● Links		

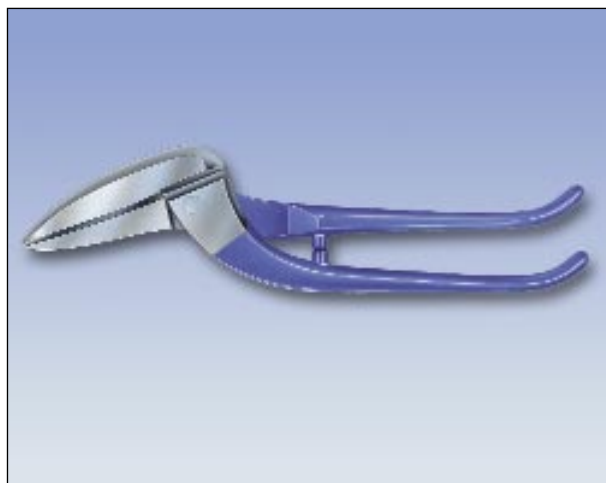



Pelikan-Scheren

		5	5	5
	g	760	780	800
	L mm	300	325	350
Best.-Nr.		€	€	€
	● Rechts	03997		
	● Links	04000		
HSS-bestückt: (siehe auch Seite 12/13)		300	350	
Best.-Nr.		€	€	
330 R	● Rechts			
330 L	● Links			

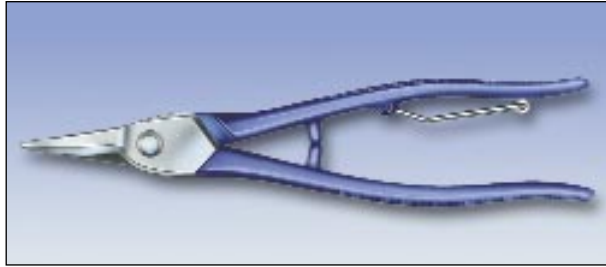
- Auf Wunsch können unsere Werkzeuge gegen Aufpreis von € 0,70 netto auch mit PVC-Beschichtung geliefert werden.
- Unsere Handblechscheren der Serie 200 (blau lackiert) eignen sich, bedingt durch die Härte der Schneiden und Verwendung des Stahls, zum Schneiden von Alu- bis Chrom-Nickel-Stahl-Blechen nach DIN 4301.
- Die Schneiden unserer HSS-Handblechscheren der Serie 300 sind mit wolframlegiertem Hochleistungsstahl bestückt. Wir garantieren für eine Härte an den Schneiden von HRC 65-67. Bedingt durch die hohe Schneidenhärte eignen sich die HSS-Scheren für höchste Beanspruchungen (im Besonderen für NIROSTA u.a. Hartbleche) und haben eine außergewöhnlich lange Standzeit. Empfehlen Sie Ihren Kunden bei Schneidproblemen unsere HSS-Scheren. Ihre Kunden werden damit die besten Erfahrungen machen.
- Unsere Scheren unterliegen einer ständigen Kontrolle - einer der Gründe für ihr hohes, gleichbleibendes Qualitätsniveau. Wir übernehmen für jede Schere Garantie.



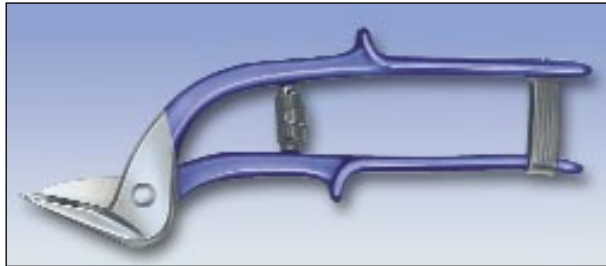

Universal-Figuren-Schere

	6
 g	270
 L mm	215
Best.-Nr.	€
04001	● Mit umlegbarer Feder





Bandeisen-Schere

	5
 g	310
 L mm	225
Best.-Nr.	€
04002	● PVC - überzogene Griffe





Bandeisen-Schere

	5
 g	420
 L mm	260
Best.-Nr.	€
04003	● PVC - überzogene Griffe





Sicherheits-Bandeisen-Schere

- Niederhalter verhindert das Hochschnellen der Bandenden.
- Schneidleistungen: Bundbreite bis 28 mm, Bundstärke bis 0,8 mm

	1
 g	770
 L mm	300
Best.-Nr.	€
04004	● PVC - überzogene Griffe



Draht-Schere

	5
 g	520
 L mm	240
Best.-Nr.	€
04005	Für harten Draht bis ● ca. 3 mm ø (ca. 180 kg Festigkeit)

HSS-Scheren

Die Schneiden unsere HSS-Handblechscheren der Serie 300 sind mit wolframlegiertem Hochleistungsstahl bestückt. Wir garantieren für eine Härte an den Schneiden von HRC 65-67. Bedingt durch die hohe Schneidhärte eignen sich die HSS-Scheren für höchste Beanspruchungen (im Besonderen für NIROSTA u.a. Hartbleche) und haben eine außergewöhnliche lange Standzeit. Empfehlen Sie Ihren Kunden bei Schneidproblemen unsere HSS-Scheren. Ihre Kunden werden damit die besten Erfahrungen machen.



Bei den auf der nächsten Seite gezeigten HSS-Scheren handelt es sich um die gängigsten Modelle und Abmessungen. Selbstverständlich können auch andere Scheren bzw. Größen mit HSS-bestückten Schneiden geliefert werden. Bitte fragen Sie bei uns an – wir unterbreiten Ihnen gerne ein Sonderangebot.

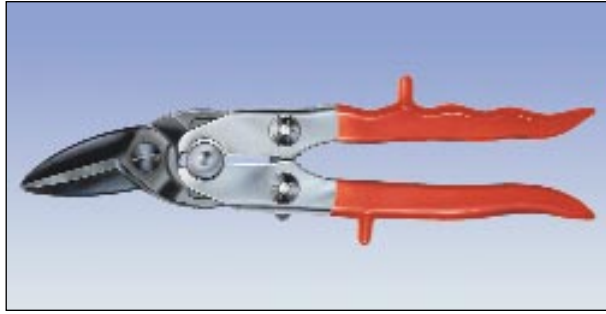

HSS-Figuren-Scheren

	1	
	500 g	
	260 mm	
Best.-Nr.	€	
03938	● Rechts	
03937	● Links	

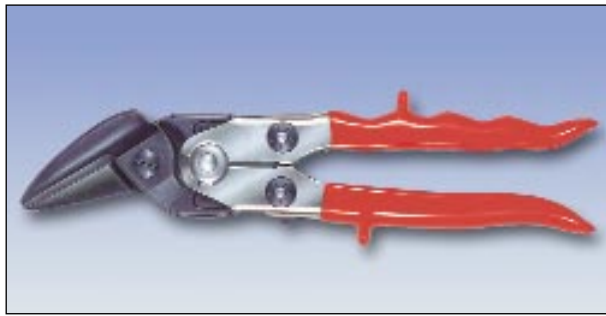

HSS-Figuren- und Durchlauf-Scheren

	1	
	520 g	
	260 mm	
Best.-Nr.	€	
03941	● Rechts	
03942	● Links	

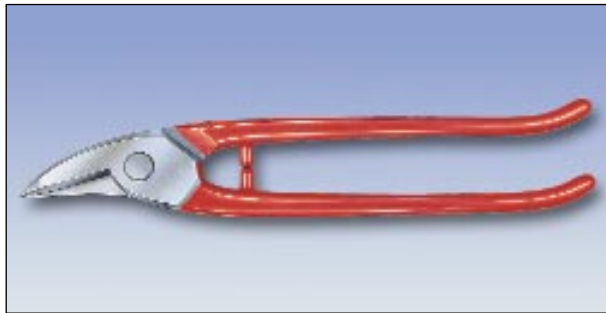

HSS-Loch-Scheren

	1	1
	560 g	610 g
	275 mm	300 mm
Best.-Nr.	€	€
	● Rechts	04009 04010
	● Links	04011 04012

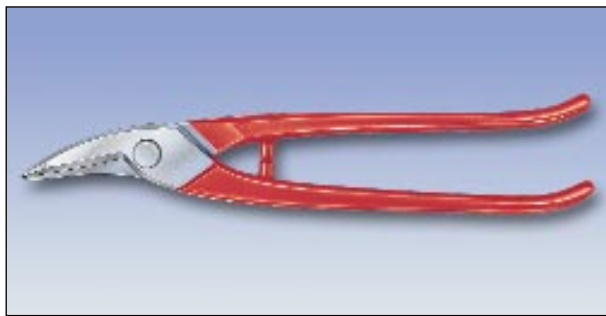

HSS-Figuren-Scheren

	1	
	540 g	
	275 mm	
Best.-Nr.	€	
04014	● Rechts	
04013	● Links	

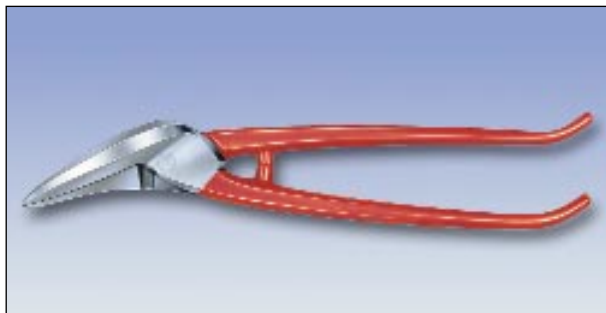

HSS-Ideal-Scheren

	1	1
	460 g	660 g
	260 mm	280 mm
Best.-Nr.	€	€
	● Rechts	04015 04016
	● Links	04018 04017

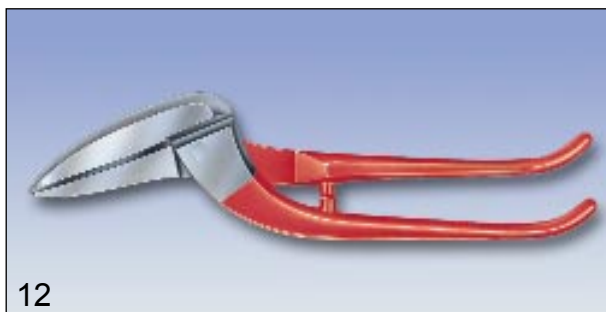





HSS-Pelikan-Scheren

	1	1
	760 g	800 g
	300 mm	350 mm
Best.-Nr.	€	€
	● Rechts	04019 04021
	● Links	04020





Allzweck-Scheren



-  Scherenkopf aus rostfreiem Edelstahl. Schneiden gezahnt, deshalb besonders griffig.
- Mit handlichem und bruchsicherem blauem Kunststoffgriff.
- Mit praktischem Verschuß.
- Schneiden Blech, weichen Draht, Bandeisen, Stoff, Pappe, Kunststoff, Papier, Leder, Blumen, Zweige, Teppich, Bindfaden **und vieles mehr.**
- Die Kleine.

	1
 g	70
 L mm	150
Best.-Nr.	€
04023	

- Die Große.

	1
 g	120
 L mm	190
Best.-Nr.	€
04024	

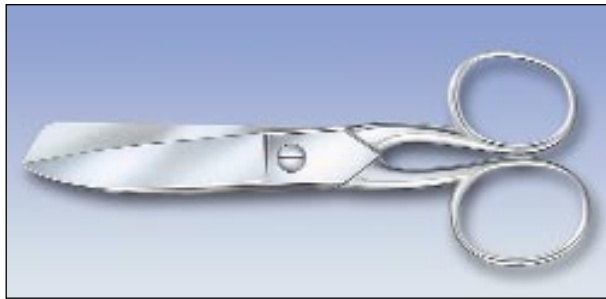

- Die Abgewinkelte.

	1
 g	100
 L mm	180
Best.-Nr.	€
04025	



Papp- und Lederscheren



- Ganz vernickelt.

	12	12
 g	90	140
 L mm	150	180
Best.-Nr.	€	€
573		



Leder-Scheren



- Polierte Klingen, Griffe schwarz lackiert.
- Gezahnte Schneide.

	6	6
 g	350	420
 L mm	200	250
Best.-Nr.	€	€
575		



Matten-Schere

- Polierte Klingen.
- Mit Holzgriffen.

	1
 g	1200
 L mm	Schnittlänge: 180 Gesamtlänge: 520
Best.-Nr.	€
580	



Kabelmesser

- Holzgriff.
- Feststehend.

	6
	42 g
	180 mm
Best.-Nr.	€
04028	



Kabelmesser

- Holzgriff.
- Klappbar.

	6
	78 g
	200 mm
Best.-Nr.	€
04029	



Kabelmesser

- Holzgriff.
- Klappbar.
- Klinge, Schraubendreher, Aufreiber.

	6
	100 g
	175 mm
Best.-Nr.	€
04030	



Gipsmesser

- Holzgriff
- Klappbar

	6
	100 g
	175 mm
Best.-Nr.	€
04031	



Neue Bestell-Nr.:
(alte Best.-Nr. K 3200)
Neue Bestell-Nr.:
(alte Best.-Nr. EK 3005)

Dämmstoffmesser

- Klinge mit Glattschliff zum Schneiden von Styropor, Glasfaser u.a. Dämm- und Schaumstoffen.
- Schwerer Zink-Druckguß - Körper.
- Klinge bei Gebrauch absolut fest und sicher.
- Auch als Profi - Universalmesser durch Austausch mit den handelsüblichen Trapez- und Hakenklingen (u.Best.-Nr EKT bzw. EKH) einsetzbar.
- In verkaufsfördernder SB-Verpackung.

	1
	150 g
	140 mm (Klingen)
	245 mm (Gesamt)
Best.-Nr.	€
04032	
04033	● Ersatzklinge



Dämmstoffmesser

- Zum Schneiden von Styropor, Steinwolle, geschäumte Dämmstoffe usw.
- Holzgriff. Gerader Rücken.

	1	
	84 g	
	150 mm	
	280 mm	
Best.-Nr.	€	
04034		



Dämmstoffmesser

- Wellenschliff für weiches Material.
- Sägeschliff für hartes, dichtes Material.
- Holzgriff mit Handschutz. Symetrische Klinge.

	1	1
	112 g	128 g
	200 mm	280 mm
	340 mm	420 mm
Best.-Nr.	€	€
	04035	04036

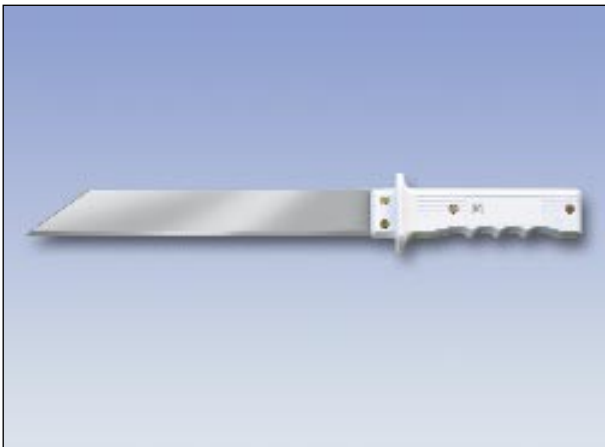

Dämmstoffmesser „TOP“

- Sägeschliff für hartes, dichtes Material, auch für größere Dicken (auch Steinwolle) geeignet.
- Zusätzlicher Schliff an der Stosskante.
- Besonders lange Klinge.
- Ergonomischer Kunststoffgriff mit Handschutz.

	1	
	190 g	
	300 mm	
	480 mm	
Best.-Nr.	€	
04037		

Wetzstein

	1	
	164 g	
Best.-Nr.	€	
04038		

Kantenhobel

- Zum Anfasen von Gipskartonplatten.
- Ausführung aus Metall.
- Anfaswinkel 40°.
- Mit auswechselbaren Klingen.

	1	
	435 g	
	225 mm	
Best.-Nr.	€	
04039		
04040	● Ersatzmesser 10 St. Im Dispenser	

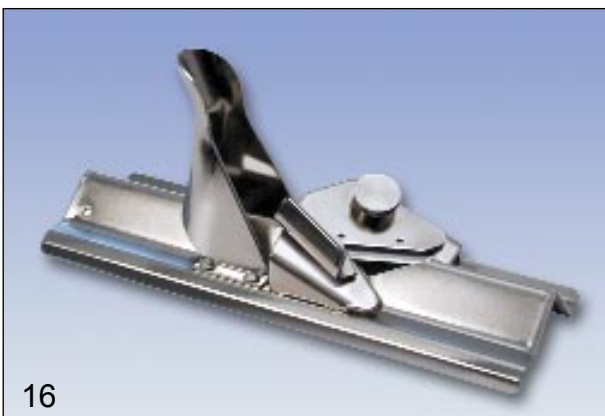

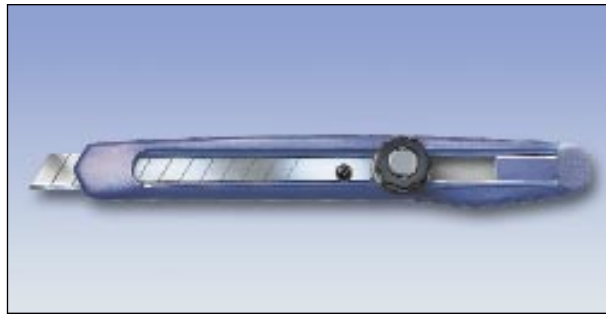

Universalmesser

● Leichte handliche Ausführung. Verstellbarer Klingenhalter mit Clip.

		1
	g	15
	L mm	125
Best.-Nr.		€
04041	Klingenbreite 9 mm, mit 12 Abbrechklingen	

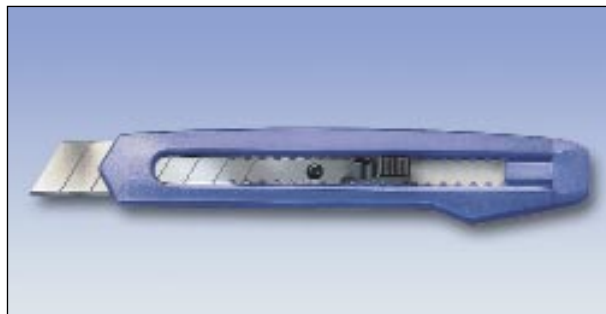

Universalmesser

● Leichte, handliche Ausführung. Verstellbarer Klingenhalter und Stop.

		1
	g	35
	L mm	165
Best.-Nr.		€
04042	Klingenbreite 18 mm, mit 8 Abbrechklingen	

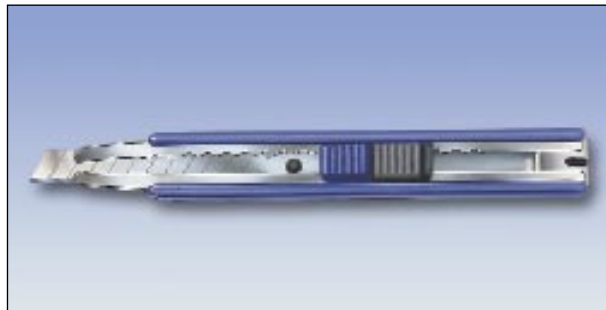

Universalmesser

● Leichte, handliche Ausführung. Verstellbarer Klingenhalter mit Stop und Clip.

		1
	g	30
	L mm	140
Best.-Nr.		€
04043	Klingenbreite 9 mm, mit 12 Abbrechklingen	

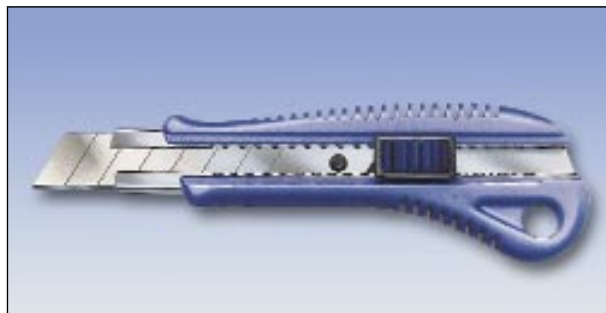

Universalmesser

● Leichte handliche Ausführung. Verstellbarer Klingenhalter und Stop.

		1
	g	100
	L mm	150
Best.-Nr.		€
04044	Klingenbreite 18 mm, mit 8 Abbrechklingen und zusätzlich 2 Ersatzklingen-Streifen, sowie Klingenabbrecher	



Universalmesser

● Leichte handliche Ausführung. Verstellbarer Klingenhalter und Stop.

		1
	g	100
	L mm	150
Best.-Nr.		€
04045	Klingenbreite 18 mm, mit 8 Abbrechklingen und zusätzlich 2 Ersatzklingen-Streifen (sind im Heft untergebracht), sowie Klingenabbrecher	

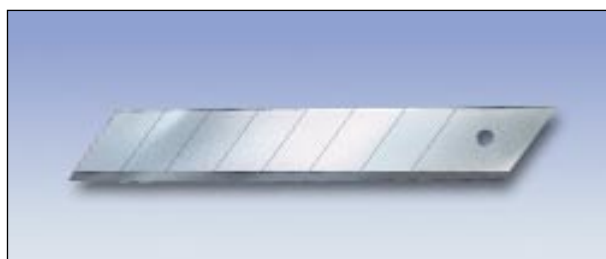

Ersatzklingen

● Für alle Universalmesser passend.

Best.-Nr.		€
04046	Klingenbreite 9 mm, mit 12 Abbrechklingen – 10 Ersatzklingen im Köcher –	
04047	Klingenbreite 18 mm, mit 8 Abbrechklingen – 10 Ersatzklingen im Köcher –	



		1
	g	140
	L mm	140
Best.-Nr.		€
04048	<ul style="list-style-type: none"> ● Feststehende Klinge ● Kann auch als Schaber verwendet werden ● Mit 3x = im Heft untergebracht ● Mit 1x = im Heft untergebracht 	

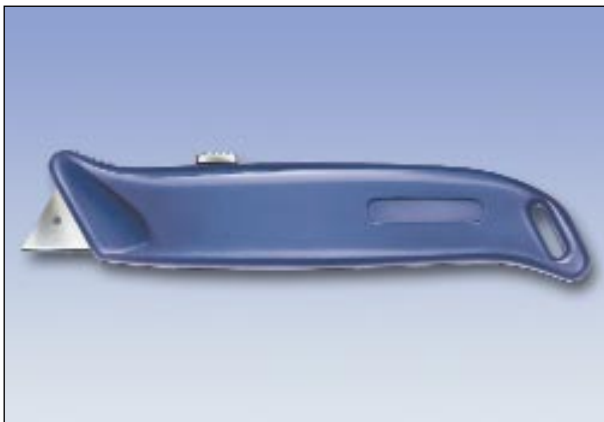

		1
	g	180
	L mm	160
Best.-Nr.		€
04049	<ul style="list-style-type: none"> ● Mit 3-fach verstellbarer einziehbarer Klinge ● Stabiler Stahlschieber garantiert für absolut feste Verankerung ● Mit 3x = im Heft untergebracht 	



BIKO-Messer

- Absolute und handgerechte Profiqualität.
- Die Kautschukschalen garantieren rutschsicheren Halt.
- Magnethalterung und Federdruck garantieren festen Sitz der Klinge.
- Mit im Griff integrierten Klingemagazin.
- Schnelles Öffnen und Schließen des Messers (besonders vorteilhaft bei häufigem Klinge wechseln).
- In verkaufsfördernder SB-Verpackung.

		1
	g	220
	L mm	170
Best.-Nr.		€
04050	<ul style="list-style-type: none"> ● Mit 1x = im Heft untergebracht 	

Profi-Universalmesser

- Aus Zink-Druckguß.
- Griffschalen pulverbeschichtet.
- Stabil und handgerecht.
- Abgleitschutz bietet zusätzliche Sicherheit.
- Alle handelsüblichen Klingen können in unsere Messer eingesetzt werden.
- Klingen eisgehärtet.
- Klingen stehen bei Gebrauch absolut **fest** und **sicher**.
- Alle Messer in verkaufsfördernder SB-Verpackung.

Ersatzklingen

- Eisgehärtet.
- Besonders stabile Ausführung.

Best.-Nr.		€
04051	(60 x 19 x 0,65 mm) - 10 Ersatzklingen im Dispenser -	
04052	(55 x 19 x 0,65 mm) - 10 Ersatzklingen im Dispenser -	

Profi-Universalmesser

- Ideal zum Schneiden von Bitumenbahnen, Dachpappe, Teppichböden, PVC-Belägen, PVC-Folien, Styropor und Dämmstoffen.
- Körper von Aluminium.
- Besonders stabil und handgerechte Formgebung.
- Chromlegierte Klingen garantieren beste Schneidleistungen. Alle anderen handelsüblichen Klingen können ebenfalls in unsere Messer eingesetzt werden.
- Klingen stehen bei Gebrauch absolut fest und sicher.
- Mit im Griff integrierten Klingenmagazin.
- Schnelles Öffnen und sicheres Schließen des Messers.





Best.-Nr.	Ausführung		 g	€
04053	Profi-Universalmesser ● Mit Köcher. ● Mit 3 x Nr. 692-TK } im Heft untergebracht. ● Mit 1 x Nr. 692-HK }	1	125	
04053	● Wie Nr. 690, jedoch in attraktiver SB-Verpackung.	1	290	



Best.-Nr.	Ausführung		 g	€
04055	Profi-Universalmesser ● Mit Köcher. ● Mit 3 x Nr. 692-TK } im Heft untergebracht. ● Mit 1 x Nr. 692-HK }	1	150	
04056	● Wie Nr. 691, jedoch in attraktiver SB-Verpackung.	1	315	

Best.-Nr.	Ausführung		 g	€
04057	Ledermesserscheide ● Passend für Messer Nr. 690 und Nr. 691.	1	65	
04058	Lederhalfter ● Passend für Köcher der Messer Nr. 690 und Nr. 691.	1	0	
04059	Trapezklinge ● Chromlegierte, verstärkte Ausführung (0,63 mm). ● Schneidet Folien, Bitumenbahnen, Linoleum, PVC-Beläge, Teppichböden, Filz, Papier, Pappe, Gummi, Leder, Textilien und Styropor. ● 10 Ersatzklingen im Dispenser.	1 Disp.	34	
04060	Trapezklinge, extra lang ● Chromlegierte, verstärkte Ausführung (0,63 mm). ● Schneidet Folien, Bitumenbahnen, Linoleum, PVC-Beläge, Teppichböden, Filz, Papier, Pappe, Gummi, Leder, Textilien und Styropor. ● 10 Ersatzklingen im Dispenser.	1 Disp.	47	
04061	Hakenklinge ● Chromlegierte, verstärkte Ausführung (0,63 mm). ● Schneidet Folien, Bitumenbahnen, Linoleum, PVC-Beläge, Teppichböden, Filz, Papier, Pappe und Gummi. ● 10 Ersatzklingen im Dispenser.	1 Disp.	42	
04062	Super-Hakenklinge ● Chromlegierte, verstärkte Ausführung (0,63 mm). ● Schneidet Folien, Bitumenbahnen, Linoleum, PVC-Beläge, Teppichböden, Filz, Papier, Pappe und Gummi. ● 10 Ersatzklingen im Dispenser.	1 Disp.	39	
04063	Konkavklinge ● Chromlegierte, verstärkte Ausführung (0,63 mm). ● Schneidet Folien, Bitumenbahnen, Linoleum, PVC-Beläge, Teppichböden, Filz, Papier, Pappe, Gummi, Leder, Textilien und Styropor. ● 10 Ersatzklingen im Dispenser.	1 Disp.	41	

Best.-Nr.	Ausführung		 g	€
04064	Glas- und Keramikschnaider ● Chromlegiert. ● Schneidet Glas, Fliesen und Keramik.	1	5	
04065	Reisskopf ● Chromlegiert. ● Zum Anreißen von Dachpfannen, Bieber schwänzen, Faserplatten, Fliesen, Kacheln, Schiefer, Glas und Keramik.	1	11	
04066	Klinge für Styropor, 100 mm lang. ● Glatte Schneide. ● 5 Klingen im Köcher.	1 Köcher	60	
04067	Klinge für Isoliermaterial, 180 mm lang ● Wellenschliff. ● 5 Klingen im Köcher.	1 Köcher	100	
04068	Speziälsägeblatt für Metall, 180 mm lang ● Geeignet für Eisen, Aluminium, Zink, Kupfer, Blei und Kunststoff. ● 5 Klingen im Köcher.	1 Köcher	120	
04069	Speziälsägeblatt für Holz, 180 mm lang ● Geeignet für Holz und Kunststoff. ● 5 Klingen im Köcher.	1 Köcher	120	
04070	Kofferset ● Inhalt: 1 x Profi- Universalmesser Nr. 691 1 x Kunststoffköcher, kurz 1 x Kunststoffköcher, lang 1 x Lederhalfter schwarz Nr. 692-LH 1 x Trapezklinge Nr. 692-TK 1 x Hakenklinge Nr. 692-HK 1 x Superhakenklinge Nr. 692-SHK 1 x Konkavklinge Nr. 692-KK 1 x Klinge für Styropor Nr. 692-KS 1 x Klinge für Isoliermaterial Nr. 692-KI 1 x Speziälsägeblatt für Metall Nr. 692-SSM 1 x Speziälsägeblatt für Holz Nr. 692-SSH 1 x Glas- und Keramikschnaider Nr. 692-GK 1 x Reisskopf Nr. 692-RK 1 x Flasche Schneidöl Nr. 692-SÖ	1	900	
04071	Streifenschnaider-Set ● Für Bitumen und Folien. ● Passend für Messer Nr. 691. ● Inhalt: 1 x Profi-Universalmesser Nr. 691 10 x Superhakenklingen Nr.692 SHK 1 x Schneidvorrichtung Nr. 692-SV	1	1200	





Spengler-/Klempner-Flachzange

- Aus CHROM-VANADIUM-STAHL geschmiedet.
- Nicht verwindbar.
- Schenkel PVC-überzogen.
- *Auf Wunsch auch ohne Riffelung lieferbar.

Best.-Nr.		Gesamt mm	Form	Gewerbe		 g	€
07928	Mit* Riffelung	240	gerade	aufgelegt	6	360	
Aus Edelstahl zur Bearbeitung von Edelstahl: (siehe auch Seite 30/31)							
Best.-Nr.		Gesamt mm	Form	Gewerbe		 g	€
04072	Mit* Riffelung	240	gerade	aufgelegt	1	360	

Best.-Nr.		Gesamt mm	Form	Gewerbe		 g	€
04073	Ohne Riffelung	240	40° gebogen	aufgelegt	6	360	

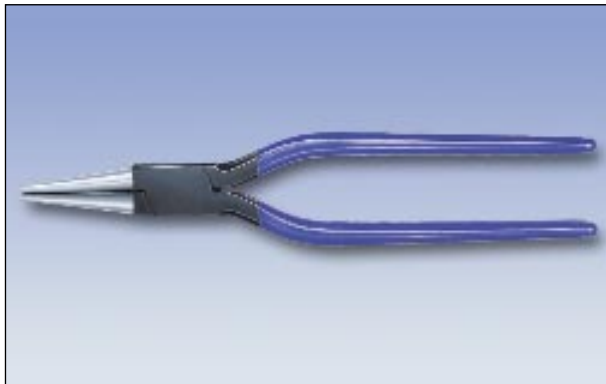

Spengler-/Klempner-Rundzange

- Aus CHROM-VANADIUM-STAHL geschmiedet.
- Nicht verwindbar.
- Schenkel PVC-überzogen.
- *Auf Wunsch auch ohne Riffelung lieferbar.

Best.-Nr.		Gesamt mm	Form	Gewerbe		 g	€
04074	Mit* Riffelung	240	gerade	aufgelegt	6	320	
Aus Edelstahl zur Bearbeitung von Edelstahl: (siehe auch Seite 30/31)							
Best.-Nr.		Gesamt mm	Form	Gewerbe		 g	€
04129	Mit* Riffelung	240	gerade	aufgelegt	1	320	

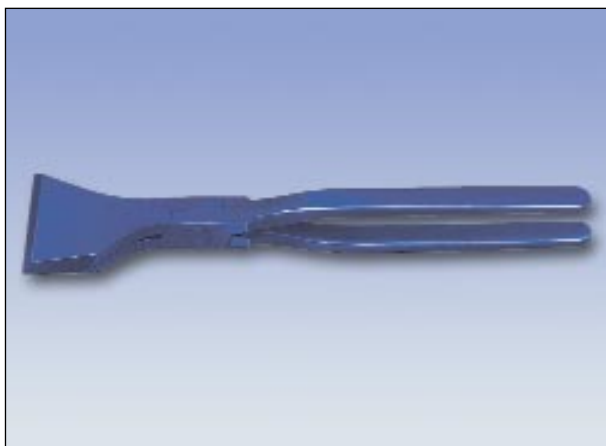

Eck-Falzzange

- Nicht verwindbar.
- Bedingt durch die gerade, asymmetrische Form ist falzen bis ins kleinste Eck möglich.

	6
 g	680
 mm	280
Maulbreite vorne seitlich mm	60 33
Best.-Nr.	€
04075	● Gewerbe aufgelegt

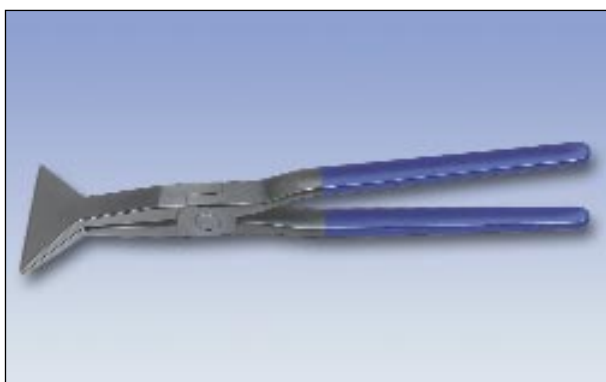

Quetsch-Falzzange

- Nicht verwindbar.
- Schenkel PVC-überzogen.

	5
 g	800
 mm	320
Maulbreite	80
Best.-Nr.	€
04076	● Gewerbe aufgelegt



Unsere Falzzangen (wie viele unserer Werkzeuge) werden aus CHROM-VANADIUM-STAHL geschmiedet, pulverbeschichtet, haben eine lange Ausladung, sind stabil und bestens verarbeitet.

Fazit: Sie erhalten von uns stabile, handliche Falzzangen in aktueller Form.

Wir bleiben auf der Profi-Linie.

MINI-Falzzangen

● Schenkel PVC-überzogen.

Best.-Nr.	Maulbr. mm	Gesamt mm	Form	Gewerbe			g	€
04077	22	180	gerade	aufgelegt	6	220		

Best.-Nr.	Maulbr. mm	Gesamt mm	Form	Gewerbe			g	€
805	22	180	45° gebogen	aufgelegt	6	220		

Aus Edelstahl zur Bearbeitung von Edelstahl: (siehe auch Seite 30/31)

Best.-Nr.	Maulbr. mm	Gesamt mm	Form	Gewerbe			g	€
805 E	22	180	45° gebogen	aufgelegt	1	220		

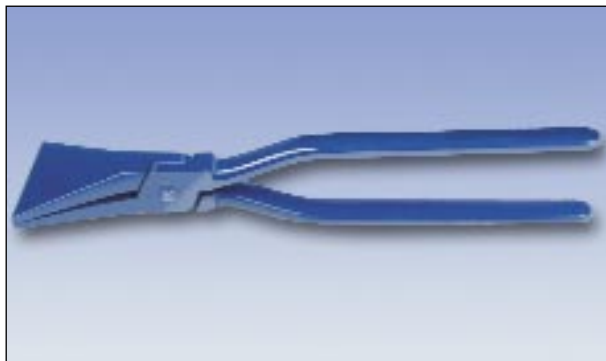

Falzzangen

Best.-Nr.	Maulbr. mm	Gesamt mm	Form	Gewerbe			g	€
04079	40	280	gerade	aufgelegt	6	600		
04080	60	280	gerade	aufgelegt	6	620		
04081	60	280	gerade	durchgesteckt	6	620		
04082	80	300	gerade	aufgelegt	4	750		
04083	100	300	gerade	aufgelegt	4	980		
Aus Edelstahl zur Bearbeitung von Edelstahl: (siehe auch Seite 30/31)								
04131	60	280	gerade	aufgelegt	1	620		



Best.-Nr.	Maulbr. mm	Gesamt mm	Form	Gewerbe			g	€
04084	40	280	45° gebogen	aufgelegt	6	600		
04085	60	280	45° gebogen	aufgelegt	6	650		
04086	60	280	45° gebogen	durchgesteckt	6	650		
04087	80	300	45° gebogen	aufgelegt	4	910		
Aus Edelstahl zur Bearbeitung von Edelstahl: (siehe auch Seite 30/31)								
04130	60	280	45° gebogen	aufgelegt	1	650		



Best.-Nr.	Maulbr. mm	Gesamt mm	Form	Gewerbe			g	€
04088	40	240	90° gebogen	aufgelegt	6	540		
04089	60	260	90° gebogen	aufgelegt	6	650		
04090	80	300	90° gebogen	aufgelegt	4	900		
Aus Edelstahl zur Bearbeitung von Edelstahl: (siehe auch Seite 30/31)								
04133	60	260	90° gebogen	aufgelegt	1	650		

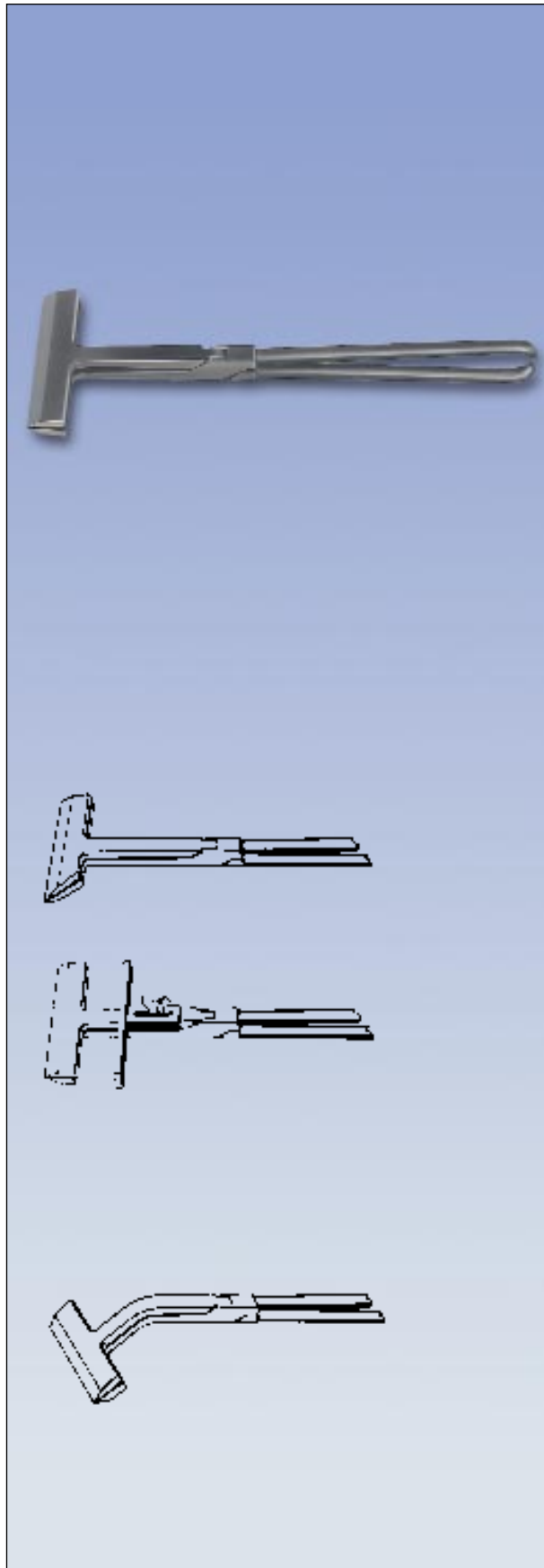

Deckzangen

- Nicht verwindbar.

Best.-Nr.	Maulbr. mm	Form	Gewerbe	Ausladung mm			€
04091	100	gerade	aufgelegt	150	1	2300	
04092	120	gerade	aufgelegt	150	1	2600	
04093	140	gerade	aufgelegt	150	1	2800	
04094	160	gerade	aufgelegt	150	1	2900	
04095	180	gerade	aufgelegt	150	1	3200	
04096	200	gerade	aufgelegt	150	1	3300	

04097	100	gerade	durchgesteckt	120	1	1900	
04098	120	gerade	durchgesteckt	120	1	2000	
04099	140	gerade	durchgesteckt	140	1	2600	
04100	160	gerade	durchgesteckt	140	1	2700	
04101	180	gerade	durchgesteckt	170	1	3200	
04102	200	gerade	durchgesteckt	170	1	3100	

- Mit besonders langer Ausladung.

04103	140	gerade	durchgesteckt	190	1	2900	
04104	160	gerade	durchgesteckt	190	1	3000	

- Maul einseitig 45° schräg, Kanten gebrochen.

04105	140	gerade	durchgesteckt	140	1	2600	
04106	160	gerade	durchgesteckt	140	1	2700	
04107	180	gerade	durchgesteckt	140	1	3150	

- Mit Tiefenanschlag.

04108	140	gerade	durchgesteckt	135	1	2800	
04109	160	gerade	durchgesteckt	135	1	3000	

04110	100	42° gebogen	aufgelegt	90	1	1800	
04111	120	42° gebogen	aufgelegt	90	1	1900	
04112	140	42° gebogen	aufgelegt	90	1	2100	
04113	160	42° gebogen	aufgelegt	110	1	2900	
04114	180	42° gebogen	aufgelegt	110	1	3000	
04115	200	42° gebogen	aufgelegt	110	1	3000	

04116	100	42° gebogen	durchgesteckt	90	1	1800	
04117	120	42° gebogen	durchgesteckt	90	1	1900	
04118	140	42° gebogen	durchgesteckt	90	1	2100	
04119	160	42° gebogen	durchgesteckt	110	1	2900	
04120	180	42° gebogen	durchgesteckt	110	1	3000	
04121	200	42° gebogen	durchgesteckt	110	1	3000	

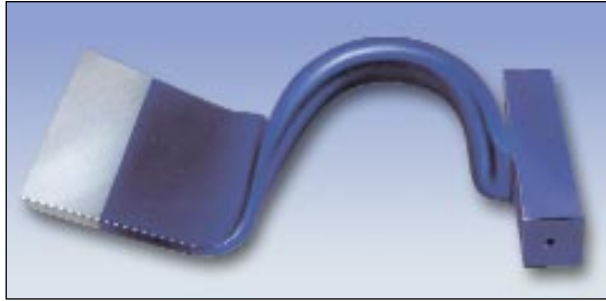

Schaleisen

	1	1
	2100	2500
Schaufelbreite mm	100	140
Best.-Nr.	€	€
	04122	04123
Aus Edelstahl zur Bearbeitung von Edelstahl: (siehe auch Seite 30/31)		
		04134



Doppelfalzeisen

	1
	3300
Prismenhöhe mm	25 / 35
Prismenbreite mm	140
Best.-Nr.	€
04124	



Eckschaleisen

	1
	1550
Schaufelbreite mm	110 / 80
Best.-Nr.	€
04125	

Falzhammer

	1
	420
L mm	300
Best.-Nr.	€
04126	

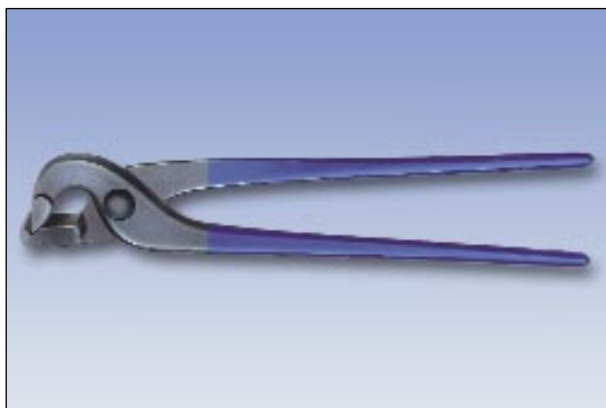

Falzöffnungszange

- Stabiler, speziell geformter, blank geschliffener Kopf. Oberbacke mit Schneide, Unterbacke mit Prisma.
- Zum schnellen Öffnen von Steh- und Doppelfälzen.
- Schenkel PVC-überzogen.

	6
	450
L mm	250
Maulbreite mm	35
Best.-Nr.	€
04127	● Gewerbe aufgelegt

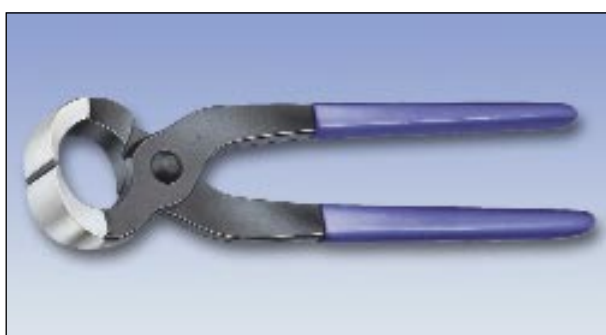

Wulstenbeißzange

- Aus CHROM-VANADIUM-STAHL geschmiedet.
- Mit besonders großem und poliertem Kopf.
- Schenkel PVC-überzogen.

	6
	650
L mm	250
Best.-Nr.	€
04128	● Gewerbe aufgelegt

Klempner-Werkzeuge aus **EDELSTAHL**

- Zur Bearbeitung von Edelstahl.
- Zusätzlich grau pulverbeschichtet.
- *Auf Wunsch auch ohne Riffelung lieferbar..



Flachzange

Best.-Nr.		Gesamt mm	Form	Gewerbe		 g	€
04072	*Mit Riffelung	240	gerade	aufgelegt	1	360	

Rundzange

Best.-Nr.		Gesamt mm	Form	Gewerbe		 g	€
04129	*Mit Riffelung	240	gerade	aufgelegt	1	320	

MINI-Falzzange

Best.-Nr.	Maulbr. mm	Gesamt L	Form	Gewerbe		 g	€
04130	22	180	45° gebogen	aufgelegt	1	220	

Falzzange

Best.-Nr.	Maulbr. mm	Gesamt L	Form	Gewerbe		 g	€
04131	60	280	gerade	aufgelegt	1	620	

Falzzange

Best.-Nr.	Maulbr. mm	Gesamt L	Form	Gewerbe		 g	€
805 E	60	280	45° gebogen	aufgelegt	1	650	

Falzzange

Best.-Nr.	Maulbr. mm	Gesamt L	Form	Gewerbe		 g	€
04133	60	260	90° gebogen	aufgelegt	1	650	



Schaleisen

	1	
	2500	
Schaufelbreite mm	140	
Best.-Nr.	€	
04134		

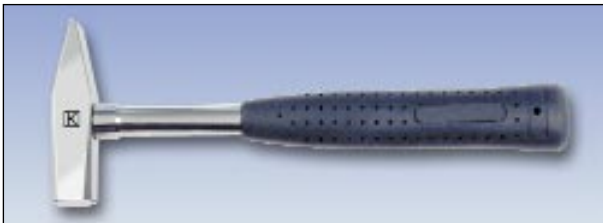

Schlosserhammer

	1	
	300	
Best.-Nr.	€	
04135		



Sämtliche Edelstahl-Werkzeuge im ABS-Kunststoffkoffer

- 1 x Edelstahl-Flachzange Nr. 800E
- 1 x Edelstahl-Rundzange Nr. 801E
- 1 x Edelstahl-MINI-Falzzange Nr. 805E 22 mm
- 1 x Edelstahl-Falzzange Nr. 803E 60 mm
- 1 x Edelstahl-Falzzange Nr. 805E 60 mm
- 1 x Edelstahl-Falzzange Nr. 807E 60 mm
- 1 x Edelstahl-Schaleisen Nr. 810E 140 mm
- 1 x Edelstahl-Schlosserhammer Nr. 890.15E 300 g
- 1 x Edelstahl-Tasse

	5,2	
Best.-Nr.	€	
04136		



**Stahlblech-Montagekoffer
Nr. 1003 640
mit 17 KIESEL-WERKZEUGEN
für den Profi:**

- 1 x hebelübersetzte Figuren- und Durchlaufschere Nr. 111R
- 1 x hebelübersetzte Figuren- und Durchlaufschere Nr. 111L
- 1 x Loch-Schere Nr. 215R 275
- 1 x Loch-Schere Nr. 215L 275
- 1 x Ideal-Schere Nr. 225R 260
- 1 x Ideal-Schere Nr. 225L 260
- 1 x Pelikanl-Schere Nr. 230R 300
- 1 x Pelikanl-Schere Nr. 230L 300
- 1 x Spengler-Klempner-Flachzange Nr. 800

- 1 x Spengler-Klempner-Rundzange Nr. 801
 - 1 x Falzzange gerade, Nr. 803 60
 - 1 x Falzzange 45° gebogen, Nr. 805 60
 - 1 x Falzzange 90° gebogen, Nr. 807 60
 - 1 x Wulstenbeißzange Nr. 816
 - 1 x Rohreinziehzange Nr. 831
 - 1 x Anreißschablone Nr. 875
 - 1 x Spengler-Klempner-Hammer Nr. 881
- ...und aufgefüllt mit einer Flasche Sekt**

 kg	17,7
Best.-Nr.	€
04137	

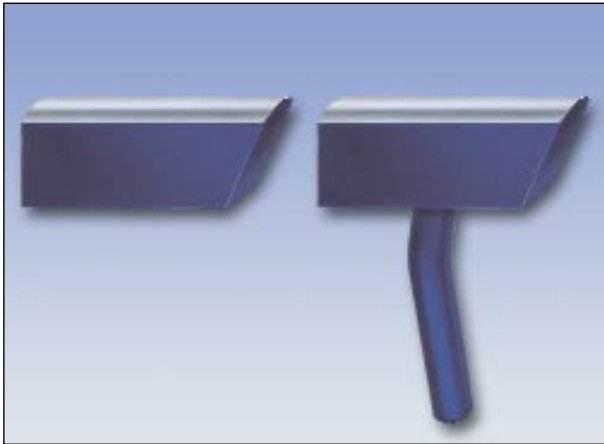

Rinnenstöckel

- Obere Fläche gewölbt und fein poliert. Ein Ende 60° abgeschrägt.
- Zum Arbeiten in Ecken und zum Vernieten und Richten von Dachrinnen.

g	Ohne Griff	2000
	Mit Griff	2400
Querschnitt mm	50 x 50	
L mm	Bahnbreite	50
	Bahnlänge	125
Best.-Nr.		€
04144	● Ohne Griff	
04145	● Mit Griff	

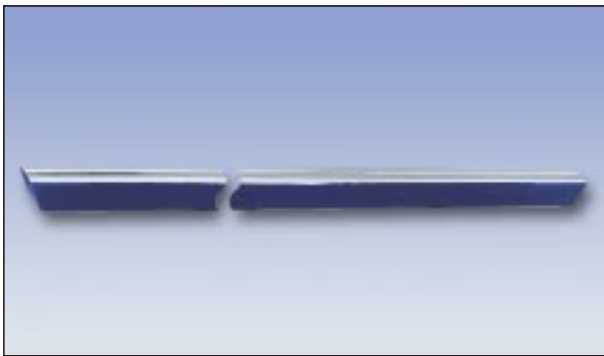

Rohrstangen

- Beide Enden 60° abgeschrägt und induktiv gehärtet.
- Obere Fläche gewölbt und fein poliert (r 50mm).

g		27	38	42
	Querschnitt mm	50 x 50	50 x 50	50 x 50
L mm		1500	2000	2250
	Best.-Nr.	04146	04147	04148

Selbstverständlich kann auch jede andere Abmessung preisgünstig geliefert werden.

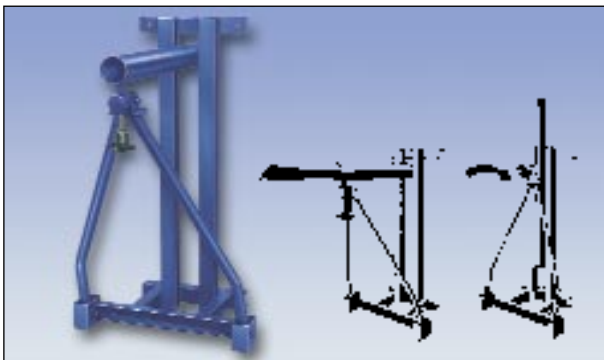

Rohrstangenhalter

- Mit Vorrichtung für Wandmontage.
- Stabile Ausführung und platzsparend.
- Halter kann einschl. Rohrstanze hochgeklappt werden.
- In Arbeits- und Ruhestellung sicher arretiert.

g		33
L mm	Arbeitshöhe	880
	Länge der Rohrstangenhalterung	600
Best.-Nr.		€
04149		



Transport- und Abrollwagen

- Bequemes und sicheres Transportieren und Abrollen von Blechbändern.

Tragkraft kg	200	
⚖ kg	31	
Rollenlänge mm	1100	
Best.-Nr.	€	
04150	● Rollen dreigeteilt mit Abrollmöglichkeit, unterschiedlicher Coilbreiten.	

Tragkraft kg	200	200
⚖ kg	28	31
Rollendicke mm	1100	1300*
Best.-Nr.	€	€
	● Mit durchgehenden Rollen. ● Speziell für Alu-Coils.	



Abrollwagen

- Durch Auflegen des Transport- und Abrollwagens - Nr. 827 bzw. Nr. 827.1 zur 3fach Abwickelanlage umrüstbar.
- Fahrwerk mit 4 stabilen, lenk- und feststellbaren Vollgummi-Rollen.
- Rollen dreigeteilt mit Abrollmöglichkeit für unterschiedliche Coilbreiten, Rollenlänge insgesamt: 1100 mm.

Tragkraft kg	600	
Gesamtlänge mm	1290	
Gesamtbreite mm	810	
Gesamthöhe mm	955	
⚖ kg	112	
Best.-Nr.	€	
04153		



Arbeitsplatte

- Unterschiedlich tiefe Mulden zum Aufziehen und Treiben, sowie diverse Einstecklöcher für Sperrhaken, Bördeleisen etc.

⚖ kg	46	
Platten Ø	420	
Arbeits- höhe	600	
Best.-Nr.	€	
04805		



Sperrhaken

- Mit flachgewölbtem und rundstumpfem Horn.

⚖ kg	4	5,5	8
┌ L ─┐ mm	600	700	800
Best.-Nr.	€	€	€
	04806	04807	04808



Sperrhaken

- Mit flachgewölbtem und rundspitzem Horn.

⚖ kg	4	5,5	8
┌ L ─┐ mm	600	700	800
Best.-Nr.	€	€	€
	04809	04810	04811



Sperrhaken

- Mit flachem und rundspitzem Horn.

⚖ kg	4	5,5	8
┌ L ─┐ mm	600	700	800
Best.-Nr.	€	€	€
	04812	04813	04814



Trichter-Sperrhaken

- Mit rundspitzem und Trichter-Horn.

⚖ kg	7	
┌ L ┐ mm	700	
Best.-Nr.	€	
04815		



Sperrhaken (Gaißfuß)

- Mit rundstumpem und flachem Horn.

⚖ kg	6	
┌ L ┐ mm	350	
Best.-Nr.	€	
04816		



Sickenstock

- Ohne Horn.

⚖ kg	4	
┌ L ┐ mm	300	
Best.-Nr.	€	
04817		

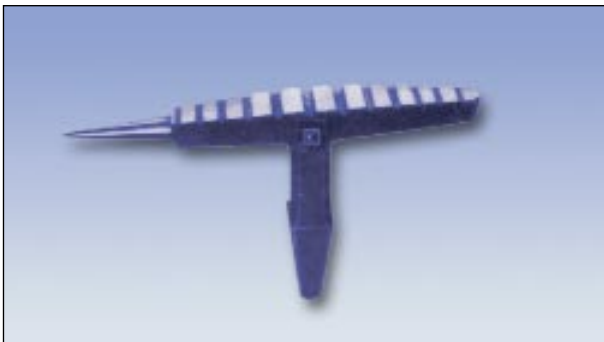

Sickenstock

- Mit glattem Horn.

⚖ kg	4	
┌ L ┐ mm	350	
Best.-Nr.	€	
04818		



Schweifstock

- Arbeitsflächen fein poliert.

⚖ kg	6	
┌ L ┐ mm	325	
Best.-Nr.	€	
04819		



Stiftamboß

- Bahn flach mit 4 scharfen Ecken.
- Fein polierte Bahn.

⚖ kg	2	4	7,5
┌ L ─┐ mm	60	80	100
Best.-Nr.	€	€	€
	04820	04821	04822

Stiftamboß

- Bahn flach, mit 3 scharfen und 1 runden Ecke.
- Fein polierte Bahn.

⚖ kg	2	5	7,5
┌ L ─┐ mm	60	80	100
Best.-Nr.	€	€	€
	04823	04824	04825

Stiftamboß

- Bahn flach, mit 2 scharfen und 2 runden Ecken, sowie Schweifkante.
- Fein polierte Bahn.

⚖ kg	2	4	7,5
┌ L ─┐ mm	60	80	100
Best.-Nr.	€	€	€
	04826	04827	04828

Stiftamboß

- Bahn gewölbt, mit 4 runden Ecken.
- Fein polierte Bahn.

⚖ kg	2	4	7,5
┌ L ─┐ mm	60	80	100
Best.-Nr.	€	€	€
	04829	04830	04831



Umschlageisen

- Bahn auf die Mitte geschliffen.
- Pro Seite 30°, Spitzwinkel 60°
- Arbeitsfläche matt poliert.

$\frac{\delta}{g}$	1000	1400
$\frac{L}{mm}$	80	100
Best.-Nr.	€	€
	04832	04833

Umschlageisen

- Mit Wate auf einer Seite.
- Arbeitsfläche matt poliert.

$\frac{\delta}{g}$	1000	1400
$\frac{L}{mm}$	80	100
Best.-Nr.	€	€
	04834	04835



Umschlageisen

- Bahn hochrund mit Wate auf einer Seite.
- Arbeitsfläche matt poliert.

$\frac{\delta}{g}$	1000	1400
$\frac{L}{mm}$	80	100
Best.-Nr.	€	€
	04836	04837



Umschlageisen

- Bahn ovalrund.
- Arbeitsfläche matt poliert.

$\frac{\delta}{g}$	1000	1400
$\frac{L}{mm}$	80	100
Best.-Nr.	€	€
	04838	04839



Umschlageisen

- Mit gerader, an einer Seite abgerundeter Bahn.
- Arbeitsfläche matt poliert.

$\frac{\delta}{g}$	1000	1400
$\frac{L}{mm}$	80	100
Best.-Nr.	€	€
	04840	04841



Bördeleisen

- Arbeitsfläche matt poliert.

$\frac{\delta}{g}$	700	1000	1350
$\frac{L}{mm}$	30	40	50
Best.-Nr.	€	€	€
	04842	04843	04844



Tasso

- Mit 2 runden Ecken und Schweifkante.
- Fein poliert.

$\frac{\delta}{g}$	4000	5000
$\frac{L}{mm}$	75 x 80	80 x 90
Best.-Nr.	€	€
	04845	04846

Tasso

- Mit 2 scharfen und 1 runden Ecke, sowie Schweifkante.
- Fein poliert.

$\frac{\delta}{g}$	4000	5000
$\frac{L}{mm}$	80 x 80	90 x 90
Best.-Nr.	€	€
	04847	04848



Klempner-Faust

- Bahn flach.
- Arbeitsfläche fein poliert.

$\frac{\delta}{g}$	1000	1600
$\frac{L}{mm}$	40	50
Best.-Nr.	€	€
	04849	04850



Klempner-Faust

- Bahn flach gewölbt.
- Arbeitsfläche fein poliert.

$\frac{\delta}{g}$	1000	1600
$\frac{L}{mm}$	40	50
Best.-Nr.	€	€
	04851	04852



Klempner-Faust

- Bahn rund, Mitte gewölbt.
- Arbeitsfläche fein poliert.

$\frac{\delta}{g}$	1000	1600
$\frac{L}{mm}$	40	50
Best.-Nr.	€	€
	04853	04854



Klempner-Faust

- Bahn hoch-rund.
- Arbeitsfläche fein poliert.

$\frac{\delta}{g}$	1000	1600
$\frac{L}{mm}$	40	50
Best.-Nr.	€	€
	04855	04856



Klempner-Faust

- Bahn flach, Tassoform (mit 2 scharfen und 2 runden Ecken).
- Arbeitsfläche fein poliert.

$\frac{\delta}{g}$	1600
$\frac{L}{mm}$	40
Best.-Nr.	€
04857	



Einsteckamboß

- Arbeitsflächen matt poliert.

$\frac{\delta}{g}$	2000	2000	2000	2000	2000
$\frac{L}{mm}$	60	60	65	65	50 x 80
Form	1	2	3	4	5
Best.-Nr.	€	€	€	€	€
	04858	04859	04860	04861	04862



Rohr-Einziehzangen

- Zum Verbinden von Blechrohren bis max. 1,0 mm z.B. Ablauf-, Lüftungs-, Absaug-, Rauch- und Abzugsrohren etc.
- Mit der Zange werden die Rohrenden (s. Abb.) verengt (eingezogen). Dadurch wird ein schnelles, einfaches und genaues Verbinden der Rohre erreicht.
- Die Zange ist leicht, handlich und selbstöffnend. Griffe PVC-beschichtet.

	1
	500
	240
Best.-Nr.	€
04863	● Einstecktiefe: 30mm

	1
	690
	240
Best.-Nr.	€
04864	● Verstärkte Ausführung Einstecktiefe: 52mm

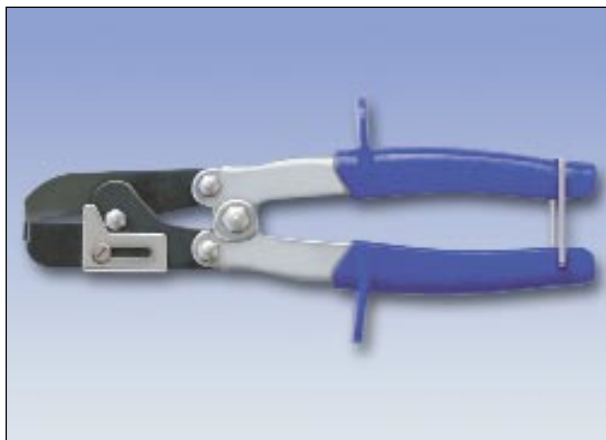

Sickenzange

- Zum Arretieren von Klima- und Lüftungskanälen.
- Verstellbarer Anschlag mit Einstecktiefe von 3-20 mm.
- Leichtgängige Einhandbedienung mit Übersetzung.
- Griffe PVC-beschichtet und mit Handschutz, nicht überzogener Teil vernickelt.
- Geeignet für SM-Bleche bis 0,8 mm.

	1
	475
	235
Best.-Nr.	€
04865	

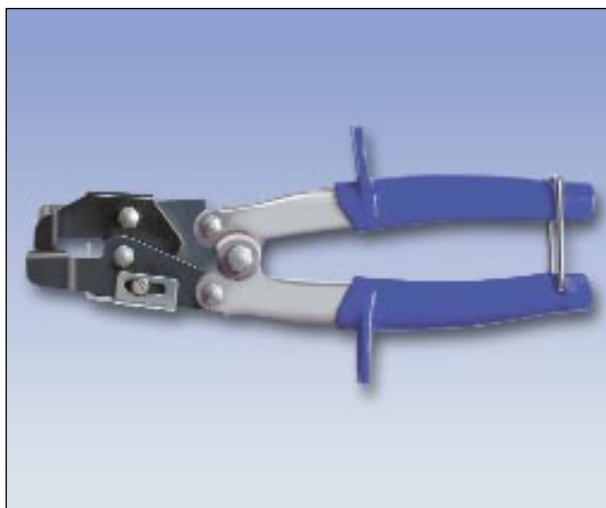

Langlochzange

- Zum Ausstanzen von Langlöcher (5x15 mm).
- Verstellbarer Anschlag mit Einstecktiefe von 9-21 mm.
- Leichtgängige Einhandbedienung mit Übersetzung.
- Griffe PVC-beschichtet und mit Handschutz, nicht überzogener Teil vernickelt.
- Geeignet für SM-Bleche bis 0,8 mm.
- Ermöglicht problemlose Längsdehnung von Blechen.

	1
	530
	240
Best.-Nr.	€
04866	
04867	● Ersatzstanze

Rinnträger-Abbiegezange

- Offene Ausführung. Zum Biegen von Dachrinnenhaken.
- Biegevorrichtung aus CHROM-VANADIUM-STAHL **geschmiedet**.
- Einstellschraube mit Flügelmutter und selbstsichernde Mutter. Verchromt.
- Geeignet für Metallstärken bis 8 mm und 40 mm Breite.
- Rohrgriffe PVC-beschichtet. Biegevorrichtung brüniert.



	1
	3100
	600
Best.-Nr.	€
04154	

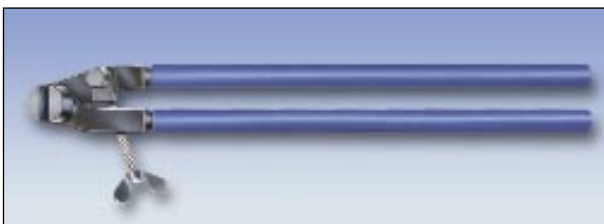

	1
	4000
	800
Best.-Nr.	€
04155	<ul style="list-style-type: none"> ● Besonders lange Ausführung und mit einer Schlitzbreite von 12 mm.

Rinnträger-Abbiegezange

- Zum Biegen von Dachrinnenhaken. Geeignet für Metallstärken bis 40 x 6 mm. Mit Einstellschraube.
- Einstellschraube mit Flügelmutter, verchromt.
- Rohrgriffe PVC-beschichtet. Biegevorrichtung brüniert.

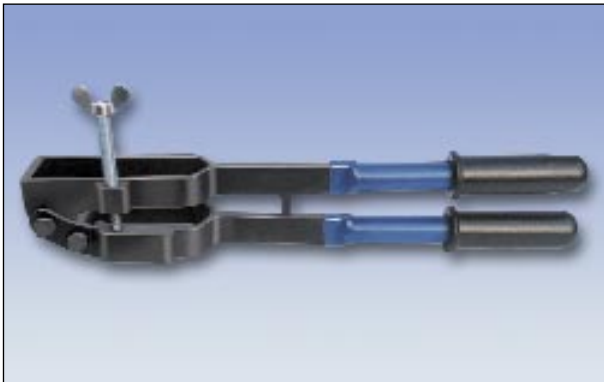

	1
	3500
	510
Best.-Nr.	€
04156	

Dachrinnenaufrichtzange

- Zum Richten nach unten gebogener Dachrinnen.

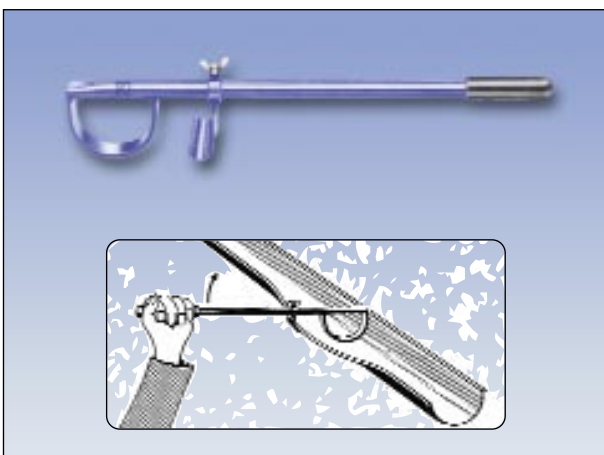

	1
	1800
	615
Best.-Nr.	€
04157	

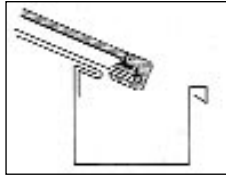

Traufenkanter angesetzt.

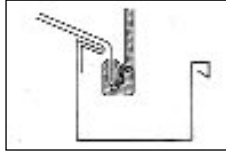

Traufenkante angebogen.

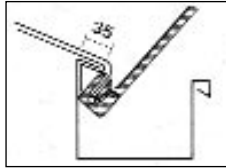

Traufenkante so weit als möglich fertiggebogen.

Traufenkanter

- Zum schnellen und sauberen Einfalzen des Bleches an der Traufe, Dachgauben, Abtreppungen etc.
- Ermöglicht Kantungen von über 90°.
- Umgelegter Doppelstehfalz kann durch die breite Öffnung mit abgekantet werden.
- Einfalzen ohne Hammer, deshalb keine Hammerschläge auf dem Blech sichtbar.

	1
	1800
Arbeitsbreite mm	250
Best.-Nr.	€
04158	

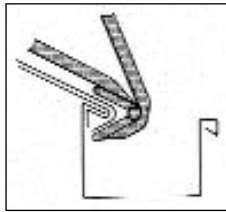

Traufenschließer angesetzt.

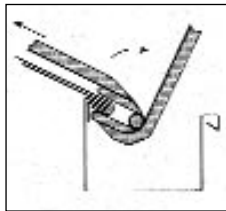

Schließen der Traufenkante.

Traufenschließer

- Zum Schließen der vorgefalzten Traufenkante.
- Fertigfalzen ohne Hammer, deshalb keine Hammerschläge auf dem Blech sichtbar.
- Fertigbiegen der Traufenkante nach nur zwei Arbeitsgängen.

	1
	2200
Arbeitsbreite mm	200
Best.-Nr.	€
04159	

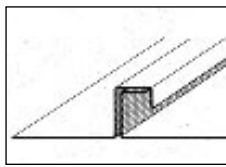
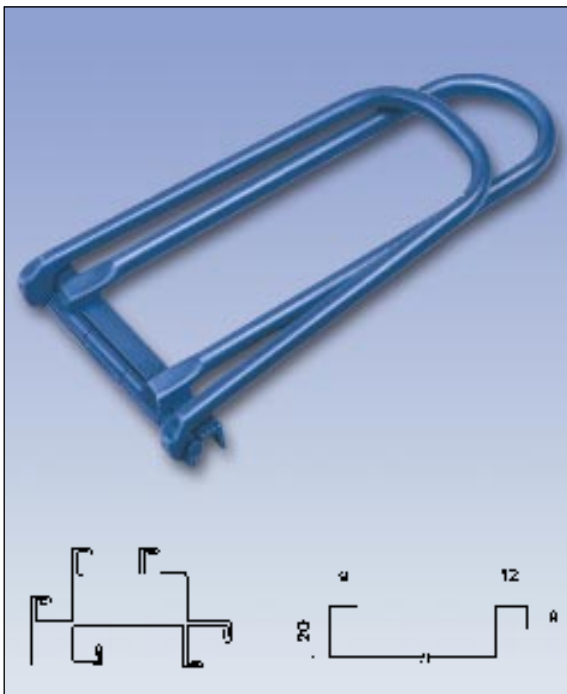

Vorgebogenes Profil.

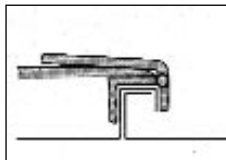

Winkelfalزشließer angesetzt.

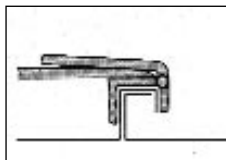

Schließen des Profils.

Winkelfalزشließer



- Zum Schließen des Winkelfalzes (Fahnenfalz).
- Gleichmaßen geeignet für winklige Fassaden und längere Scharen.
- Kann senkrecht, waagrecht und auch schräg eingesetzt werden.

	1
	1900
Arbeitsbreite mm	200
Best.-Nr.	€
04160	



Quetschfalzeisen

- Aus CHROM-VANADIUM-STAHL geschmiedet.
- Schlitztiefe: 140 mm.

	1	
 g	800	
Best.-Nr.	€	
04161		



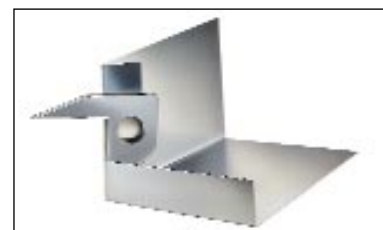

Faltenzieher

- Zur Herstellung von Quetschfalzen.
- Aus rostfreiem Edelstahl.



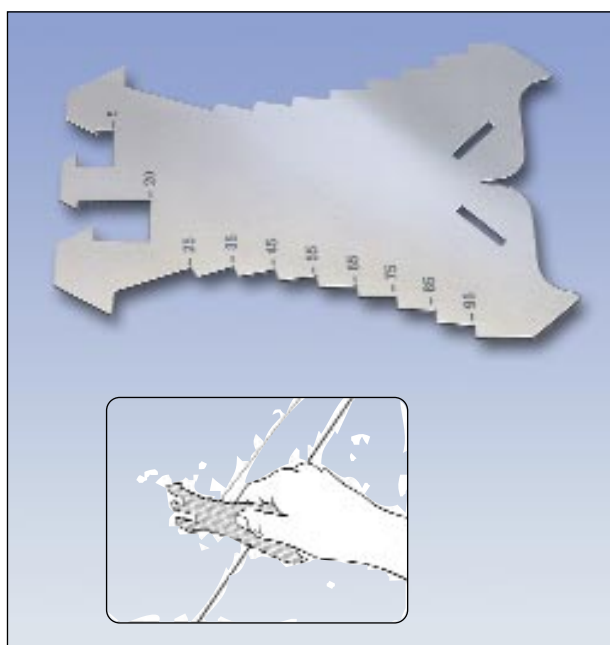

Beispiele, die mit Hilfe des Faltenziehers hergestellt wurden.

	1	
 g	270	
Best.-Nr.	€	
04162		



Anreißschablone

-  Aus rostfreiem Edelstahl. Stabil.
- Einfache, schnelle und präzise Handhabung.
- Mit genauer Maßeinteilung von 5-100 mm, um 5 mm steigend.
- Für Rinnenwulste von 15 mm im 45° Winkel.
- Die Schablone kann auch zum Entgraten eingesetzt werden.

	1	
 g	60	
Best.-Nr.	€	
04163		

Spengler/Klempner-Hämmer

- Hammer aus dem verschleißfesten Kunststoff POLYDUR.
- Mit geschweiftem, ovalen und lackiertem Stiel und Eschenholz. Absolut fester Sitz.
- **Splittert nicht. Mehrfach längere Standzeit gegenüber dem Holzhammer.**
- Leicht und handlich.



	1	1
 g	500	600
Gesamt mm	350	380
Hammer kopf mm	145 x 75 x 35	155 x 85 x 35
Best.-Nr.	€	€
● Flächen des Hammers sind plan.	04132	04164

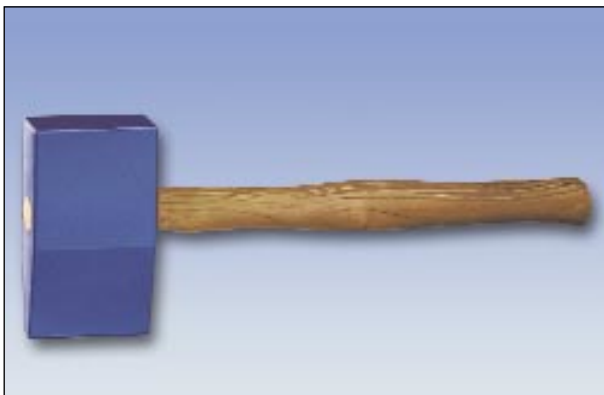

	1
 g	600
Gesamt mm	380
Hammer kopf mm	155 x 85 x 35
Keilbreite mm	12
Best.-Nr.	€
04165 ● Keilform	

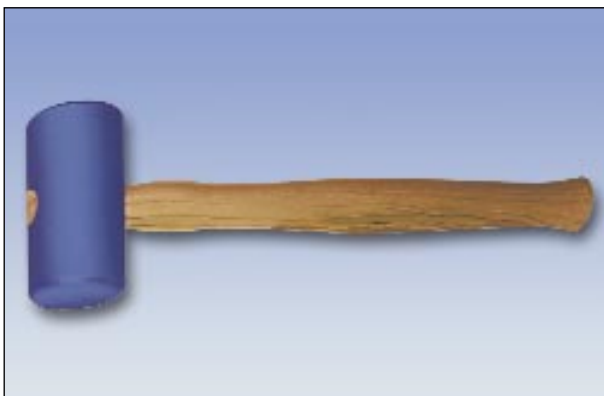

	1	1	1	1
 g	250	410	590	800
Gesamt mm	325	355	370	385
Kopflänge mm	100	120	140	160
Kopf-Ø mm	50	60	70	80
Best.-Nr.	€	€	€	€
● Rundform	04166	04167	04168	04169



	1
 g	400
Gesamt mm	355
Kopflänge mm	120
Kopf-Ø mm	60
Best.-Nr.	€
04170 ● Eiform	



Holzhämmer

- Hammerkopf aus Weissbuche.
- Stiel aus Eschenholz.

	1	1	1	1	1
	150	250	400	550	1000
Gesamt mm	280	290	310	310	360
Kopflänge mm	100	120	140	160	180
Kopf-Ø mm	50	60	70	80	90
Best.-Nr.	€	€	€	€	€
	04171	04172	04173	04174	04175



Holzhämmer

- Hammerkopf aus Schichtpreßholz mit eingearbeiteten Fiberglasringen.
- Ausgezeichnete Schlagfestigkeit und sehr lange Standzeit.
Dichte von Schichtpreßholz 1.4
Dichte von Naturholz 0.7
- Der einzige Holzhammer, der Arbeiten auch an heißen Gegenständen erlaubt.
- Zusätzliche Sicherheit durch die Fiberglasringe und konische Einfassung des handlichen Holzstieles.

	1	1	1	1	1	1	1	1
	190	350	550	800	1150	1600	2000	2600
Gesamt mm	260	290	320	360	390	420	450	1000
Kopflänge mm	80	100	120	140	160	180	200	200
Kopf-Ø mm	40	50	60	70	80	90	100	100/1
Best.-Nr.	€	€	€	€	€	€	€	€
	04176	04177	04178	04178	04180	04181	04182	04183

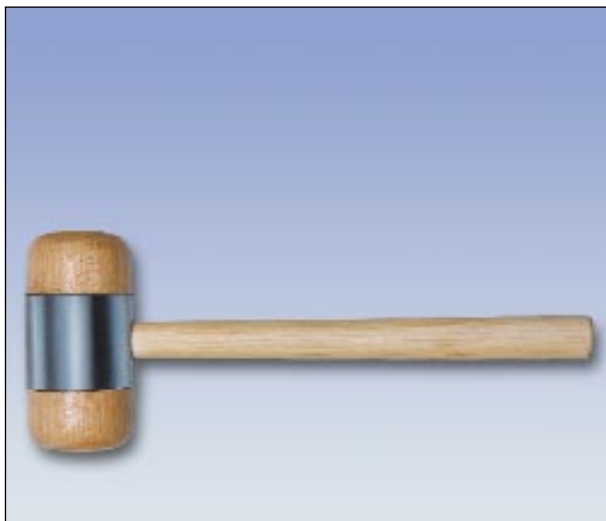

Holzhämmer

- Hammerkopf aus Buchenholz mit aufgepreßtem Metallmantel.
- Stiel aus Eschenholz.

	1	1	1	1	1	1
	250	350	500	750	1050	1500
Gesamt mm	280	310	320	350	380	400
Kopflänge mm	95	120	140	160	175	195
Kopf-Ø mm	50	60	70	80	90	100
Best.-Nr.	€	€	€	€	€	€
	04184	04185	04186	04187	04188	04189
						04190



Falzhammer

- Zum Eckschleisen.

	1		
	420 g		
Best.-Nr.	€		
04126			



Schlichhammer

- Beide Bahnen flach.
- Fein poliert.

	1	1	1
	200 g	300 g	400 g
Best.-Nr.	€	€	€
	04192	04193	04194



Ausschlichhammer

- Beide Bahnen flach.
- Fein poliert.

	1		
	300 g		
Best.-Nr.	€		
04195			



Ausschlichhammer

- Eine Bahn flach, die andere leicht gewölbt.
- Fein poliert.

	1	1
	300 g	400 g
Best.-Nr.	€	€
	04196	04197



Treibhammer

- Bahnen verschieden stark und hochgewölbt.
- Fein poliert.

	1	1	1
	200 g	300 g	500 g
Best.-Nr.			
	04198	04199	04200



Latthammer DIN 7239

- Hammerkopf schwarz lackiert.
- Mit oder ohne magnetischem Nagelhalter.
- Eingesetzter Stahlbolzen als Kopsicherung.
- Mit Stahlrohrstiel und Kunststoffgriff.
- TÜV/GS geprüft.

	1
 g	800
Best.-Nr.	€
04201	
04202	Mit magnetischem Nagelhalter



Latthammer DIN 7239

- Hammerkopf schwarz lackiert.
- Mit oder ohne magnetischem Nagelhalter.
- Gerauhte Bahn.
- Mit unzerbrechlichem Fiberglasstiel und Kunststoffgriff.
- TÜV/GS geprüft.

	1
 g	800
Best.-Nr.	€
04204	
04203	Mit magnetischem Nagelhalter



Gipserbeil

- Kopf schwarz lackiert. Schneide geschliffen.
- Gerauhte Bahn.
- Mit Stahlrohrstiel und Kunststoffgriff.
- TÜV/GS geprüft.

	1
 g	900
Best.-Nr.	€
04205	



Maurerhammer

- Berliner Form.
- Hammerkopf schwarz lackiert, Schneide geschliffen.
- Gerauhte Bahn.
- Mit Stahlrohrstiel und Kunststoffgriff.
- TÜV/GS geprüft.

	1
	850 g
Best.-Nr.	€
04206	



Maurerhammer

- Rheinische Form.
- Hammerkopf poliert, Schneide geschliffen.
- Gerauhte Bahn.
- Mit Stahlrohrstiel und Kunststoffgriff.
- TÜV/GS geprüft.

	1
	700 g
Best.-Nr.	€
04207	



Fäustel DIN 6475

- Hammerkopf schwarz lackiert, Bahnen poliert.
- Mit Stahlrohrstiel und Kunststoffgriff.
- TÜV/GS geprüft.



	1
	1000 g
Best.-Nr.	€
04208	



Multi-Hammer



- Vielseitig einsetzbar.
- Hochwertige Qualität.
- Stabil und handlich.
- PVC-beschichtete Handgriffe.
- Patentiert.



	1	
	580	
	240	
Best.-Nr.		
04868		



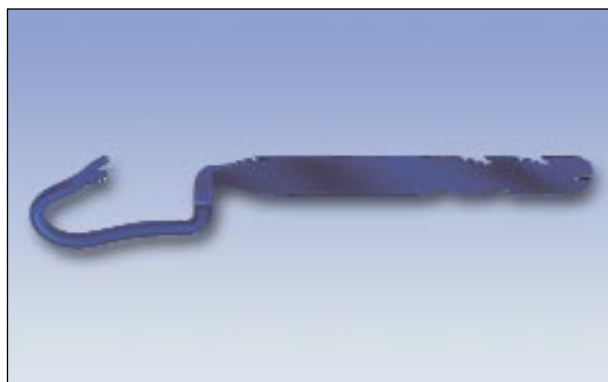

Hauerbrücken

	1	
	600	
Best.-Nr.		
04869	● Gerade	
04870	● Gebogen	



Nageleisen

- Aus einem Stück gesenkgeschmiedet.

	1	1	1
	650	700	850
	315	400	470
Best.-Nr.	€	€	€
	04871	04872	04873

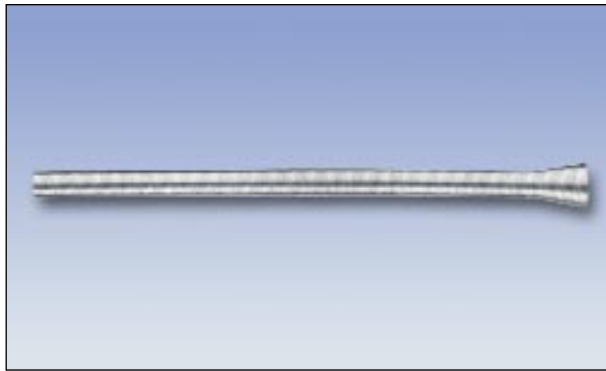

Rohrbiegefedern

- Zum Biegen von Kupferrohren.
- Verzinkt.

	1	1	1	1
 g	100	130	170	200
 L mm	260	260	300	300
 Ø mm	8	10	12	14
Best.-Nr.	€	€	€	€



Wasserhahnsitzfräser

- Mit vernickeltem Metalldrehknäuf.

	1
 g	160
Best.-Nr.	€
04878	<ul style="list-style-type: none"> ● Mit zylindrischem 2-Gewinde-Einsatzteil und mit 2 Fräsern von 3/8" und 1/2" und 2 Dichtungen von 3/8" und 1/2" ● Auf SB-Karte

	1
 g	350
Best.-Nr.	€
04879	<ul style="list-style-type: none"> ● Mit zylindrischem 4-Gewinde-Einsatzteil und mit 3 Fräsern von 3/8", 1/2" und 3/4" an Ringfeder unter dem Drehgriff befestigt ● Im Karton
04880 Kas.	<ul style="list-style-type: none"> ● Ausführung wie Nr. 941.3, jedoch in Blechkassette
04881	<ul style="list-style-type: none"> ● Mit zylindrischem 4-Gewinde-Einsatzteil und mit 4 Fräsern von 3/8", 1/2", 3/4" und 1" an Ringfeder unter dem Drehgriff befestigt
04882 Kas.	<ul style="list-style-type: none"> ● Im Karton ● Ausführung wie Nr. 941.4, jedoch in Blechkassette

Fräser, einzeln

Ø mm	14	17	24	28
Ø"	3/8	1/2	3/4	1
Best.-Nr.	€	€	€	€

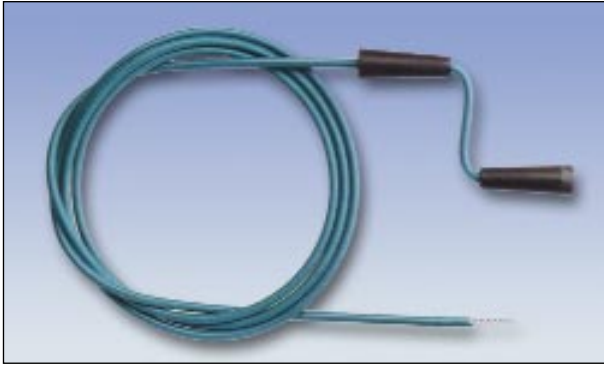

Rohrreinigungs-Spiralwellen

- Mit PVC-überzogener Edelstahlspiralfeder.
- Flexibel und widerstandsfähig.

	1	1	1	1
	250	400	500	700
Stärke mm	7	7	7	7
Wellenlänge m	1,50	2,50	3,50	5,00
Best.-Nr.	€	€	€	€



Standhahnmutternschlüssel

- Aus CHROM-VANADIUM-STAHL geschmiedet.
- Mit schwenkbarem, geriffeltem Griff und schwenkbarer Klaue für Rechts- und Linksgang.

	1
	500
Länge bis zum Griff mm	245
Best.-Nr.	€
04891	
04892	● Ersatzklaue

Kupferrohrabschneider

- Körper aus Zamak-Druckguß.
- Schneidrädchen aus 100 Cr 6-Stahl
(auswechselbar mit allen gängigen Modellen)
- Geeignet zum Schneiden von Kupfer- u.a. Buntmetallrohren, sowie von dünnwandigen Stahl- und Edelstahlrohren.



Best.-Nr.		Schneidet Rohre mit einem Außen - Ø von mm		g	€
04209	<ul style="list-style-type: none"> ● Besonders geeignet zum Schneiden an schwer zugänglichen Stellen ● Mit Gratentferner im Griff 	3-16	1	125	



Best.-Nr.		Schneidet Rohre mit einem Außen - Ø von mm		g	€
04210	<ul style="list-style-type: none"> ● Besonders geeignet zum Schneiden an schwer zugänglichen Stellen. Der ergonomische Drehknopf erlaubt "kräftiges" Schneiden 	3-25	1	185	

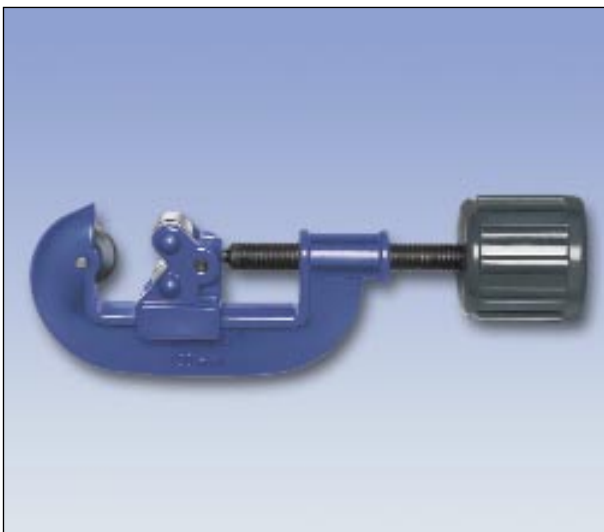

Best.-Nr.		Schneidet Rohre mit einem Außen - Ø von mm		g	€
04211	<ul style="list-style-type: none"> ● Standardmodell ● Vielseitig einsetzbar ● Mit Gratentferner im Griff 	3-30	1	330	

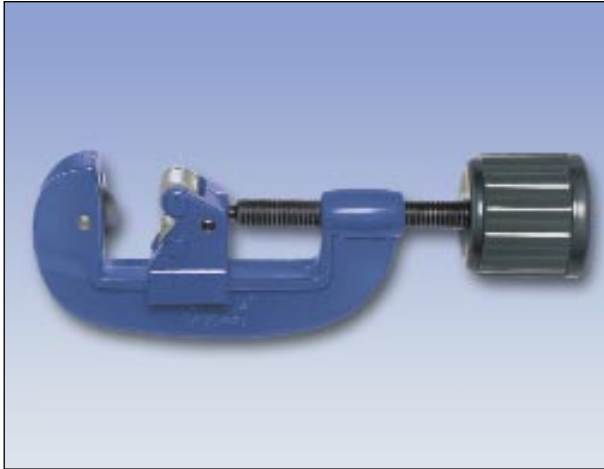

Best.-Nr.		Schneidet Rohre mit einem Außen - Ø von mm			€
04212	<ul style="list-style-type: none"> ● Besonders kräftige Ausführung ● Mit Gratentferner im Griff 	3-35	1	400	



Best.-Nr.		Schneidet Rohre mit einem Außen - Ø von mm			€
04213	<ul style="list-style-type: none"> ● Absolute Profi-Qualität ● Mit 4 Führungsrollen ● Spindel mit Schnellvorschub ● Mit Ersatzrädchen im Griff ● Mit auswechselbarer Original-Noga-Entgraterklinge 	3-35	1	465	
04214	Ersatz-Noga-Entgraterklinge				

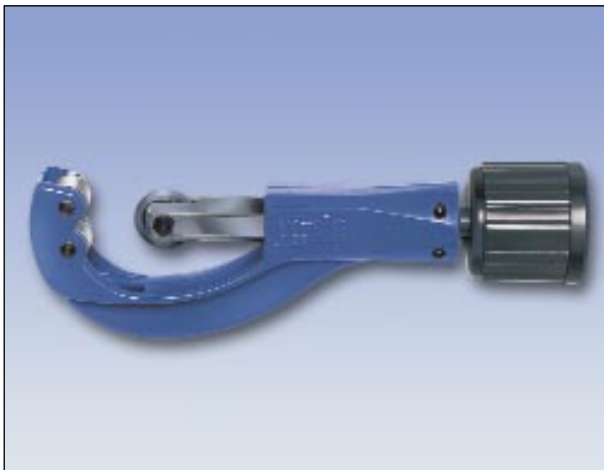

Best.-Nr.		Schneidet Rohre mit einem Außen - Ø von mm			€
04215	<ul style="list-style-type: none"> ● Teleskoprohr abschneider ● Mit Gratentferner im Griff 	3-35	1	400	



Stahlrohrabschneider

- Körper ist stahlgeschmiedet. Schlitten aus Zamak-Druckguß.
- Schneidflächen aus 100 Cr 6-Stahl (auswechselbar mit allen gängigen Modellen)
- Geeignet zum Schneiden von Stahlrohren.

Best.-Nr.		Schneidet Rohre mit einem Innen- Ø von mm			€
04216		1/8-2	1	2500	



Rohrabschneider KOMBI-QUICK

- Geeignet zum Schneiden von Kunststoff- und dünnwandigen Metallrohren.
- Montiertes Schneidrädchen Best.Nr. 961.3 (26 x 26,25 mm):
Zum Schneiden von Kunststoffrohren.
Im Drehgriff untergebrachtes Schneidrädchen Best.Nr. 961.4 (19 x 6,25 mm):
zum Schneiden von dünnwandigen Metallrohren.
- Durch Vorschub schnelles Auswechseln und Einstellen des Schneidrädchens in Schneidposition.

Best.-Nr.	Schneidet Rohre mit einem Außen-Ø von mm			€
04217	6 - 66	1	750	



Ersatzschneidrädchen

- Aus 100 CR - Stahl

Best.-Nr.		€
04218	● Passend für Kupferrohrabschneider Nr. 960.1 - 960.5 u.a. gängige Modelle	
04219	● Passend für Kupferrohrabschneider Nr. 960.1 - 960.5 u.a. gängige Modelle	
04220	● Passend für den Stahlrohrabschneider Nr. 960.6 u.a. gängige Modelle	
04221	● Passend für den Rohrabschneider Kombi - Quick Nr. 960.7 Zum Schneiden von Kunststoffrohren	
04222	● Passend für den Rohrabschneider Kombi - Quick Nr. 960.7 Zum Schneiden von dünnwandigen Metallrohren	

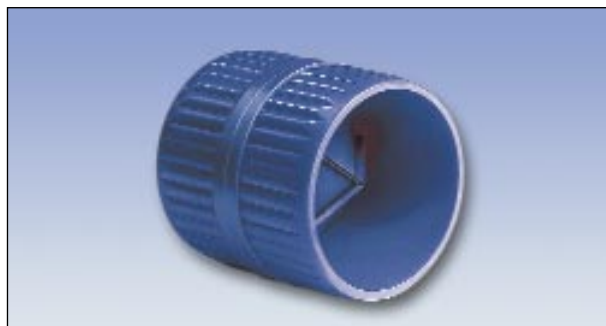

Rohrentgrater

- Kunststoffmantel mit 3-Schneiden-Fräser.
- Geeignet zur Innen- und Außenentgratung von dünnen Metall- und Kunststoffrohren bis 42 mm Ø.

Best.-Nr.			€
04223	1	35	



Material - Auflageständer

- Für Rohre und Rundmaterial zum leichten Bewegen in alle Richtungen.
- Stabile und solide Konstruktion.
- Kugelgelagerte Führung.
- Alle Teile sind pulverbeschichtet.

Best.-Nr.	Auflage für Rundmaterial	Höhenverstellbereich mm	Tragfähigkeit kg	♻️ kg	€
04898	Bis 4"	680-1200	500	7	



Material - Auflageständer

- Stabile und solide Konstruktion
- Kugelgelagerte und kunststoffbeschichtete, dickwandige Stahlrolle mit seitlich abschwenkbaren Anschlägen.
- Alle Teile sind pulverbeschichtet.

Best.-Nr.	Auflagebreite mm	Höhenverstellbereich mm	Tragfähigkeit kg	♻️ kg	€
04899	200	430-700	600	8	
04900	400	680-1200	600	12,5	



Werkbank

- **Holzplatte:**
Mehrfach verleimtes Buchenholz.
- **Untergestell:**
Zusammenlegbar, mit Werkzeugablage.
- **Lackierung:**
Blau - nach RAL 5002.

Zusätzlicher Mengenrabatt:
Bei Abnahme ab 10 Stück - auch sortiert mit Art-Nr. 980, 983, 1000, 1001, 1003 und 1005 räumen wir noch 3% Mengenrabatt ein.

Best.-Nr.	Holzplattenmaß Länge x Tiefe x Stärke mm	Höhe der Werkbank mm	♻️ kg	€
04901	600 x 400 x 25	790	12	



Werkbank

- **Holzplatte:**
Mehrfach verleimt, witterungsunabhängig, verzugsfrei und allseitig mit Metallkantenschutz versehen. Total plane Oberfläche, da von unten verschraubt.
- **Untergestell:**
Zusammenlegbar, stabil und hoch belastbar.
- **Lackierung:**
Blau - nach RAL 5002.

Zusätzlicher Mengenrabatt:
Bei Abnahme ab 10 Stück - auch sortiert mit Art-Nr. 979, 983, 1000, 1001, 1003 und 1005 räumen wir noch 3% Mengenrabatt ein.

Best.-Nr.	Holzplattenmaß Länge x Tiefe x Stärke mm	Höhe der Werkbank mm	kg	€
04902	700 x 500 x 30	800	20	
04225	1000 x 700 x 30	800	35	
04226	1200 x 700 x 30	800	38	



Universal-Hochleistungs-Werkbank

- Einzigartige 96-Rasterplatte für die schnelle und sichere Montage von Elektromaschinen, Schraubstöcken etc.
- Die stabile Stahlkonstruktion ermöglicht eine Tragfähigkeit bis zu 1.100 kg.
- Rutschfester Hartgummi am Fußende der rostgeschützten Stahlbeine sorgt für sicheren Stand.
- Ablage mit diversen Werkzeughalterungen und Vertiefungen für Kleinteile.
- Einfacher Aufbau in wenigen Minuten.

Zusätzlicher Mengenrabatt:
Bei Abnahme ab 10 Stück - auch sortiert mit Art-Nr. 979, 980, 1000, 1001, 1003 und 1005 räumen wir noch 3% Mengenrabatt ein.



Best.-Nr.	Holzplattenmaß Länge x Tiefe mm	Höhe der Werkbank mm	kg	€
04227	485 x 255	800	10	



Klempner-Werkzeugkiste

- Stabil - nicht verwindbar.
- Mit halbrundem Deckel.
- Mit umlegbarem Tragegriff und stabilen Scharnieren.
- Mit zwei Spannverschlüssen.

⚖ g	1800
LxBxH mm	460 x 165 x 210
Best.-Nr.	€
04228	



Stahlblech-Fittingskoffer

- Stabiles verzinktes Stahlblech.
- Für hohes Inhaltsgewicht geeignet.
- Geordneter Transport von Kleinteilen.
- Drei Federfallgriffe mit Kunststoffummantelung. Mit zwei Spannverschlüssen.
- Mit 4 austauschbaren PVC-Boxen. Die insgesamt 16 auswechselbaren PVC-Zwischenwände bieten universelle Bestückungsmöglichkeiten.

⚖ kg	7,3
LxBxH mm	500 x 400 x 140
Best.-Nr.	€
04229	

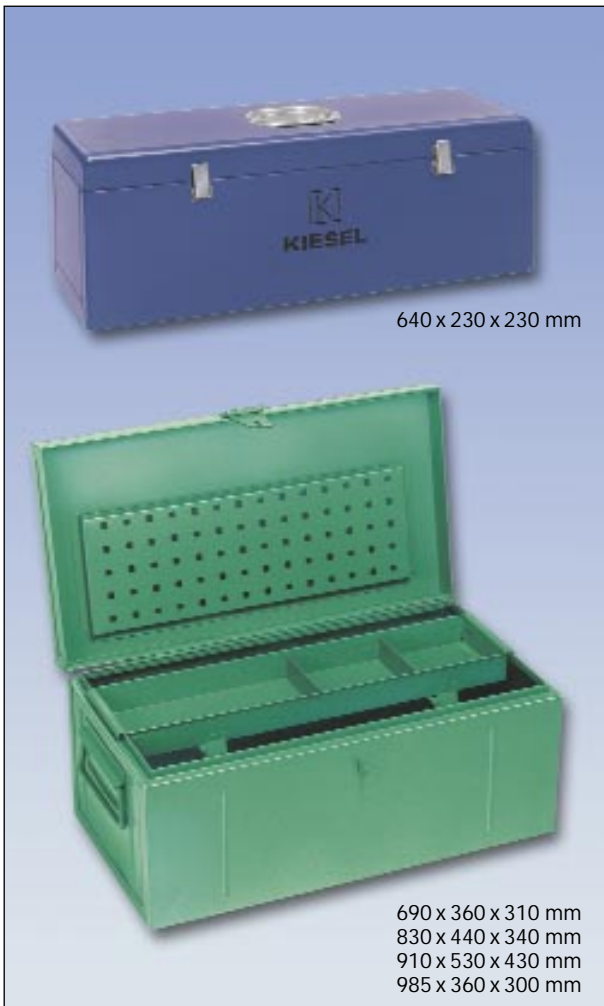

Stahlblech-Montagekoffer

- Stabil und wetterfest.
- 640mm: Blau nach RAL 5002- 690-985mm: Grün nach RAL 6011
- Mit Hartfaser-isolierter Innenverkleidung.
- Mit herausnehmbarem Einsatz für Kleinteile und Innenfach im Deckel.
- Breite Tragegriffe und mit Vorhängeschloß abschließbar.
- 640 mm: Ohne Innenfach und nur mit einem umlegbaren Tragegriff. Mit zwei Spannverschlüssen und ebenfalls abschließbar.

Best.-Nr.	Außenmaße L x B x H mm	⚖ kg	€ Einschl. Klein- Teileinsatz
04230	640 x 230 x 230	7	
04231	690 x 360 x 310	15	
04232	830 x 440 x 340	20	
04233	910 x 530 x 430	25	
04234	985 x 360 x 300	19	

Best.-Nr.	Kleinteileinsatz Extra	€
	für das Außenmaß:	
04235	640 x 230 x 230	
04236	690 x 360 x 310	
04237	830 x 440 x 340	
04238	910 x 530 x 430	
04239	985 x 360 x 300	



Leichtmetall-Universalkisten

- Stabil durch umlaufende Verstärkungssicken.
- Staub- und spritzwasserdicht.
- Deckel mit umlaufender Gummidichtung und Scharnieren. Zwei Gurtbänder vermeiden das Umklappen des Deckels.
- Federfallgriff mit Kunststoffummantelung und mit Vorhängeschloß abschließbar.
- Stapelbar.

	Außenmaße L x B x H mm	⚖ kg	€
Best.-Nr.			
04905	600 x 400 x 250	5,2	
04906	600 x 400 x 410	6,1	
04907	800 x 400 x 330	7,0	
04908	900 x 500 x 380	9,0	
04909	800 x 600 x 610	11,5	



Baustellentüre

- Mit einigen Handgriffen in kürzester Zeit montiert, bietet diese Türe auf jeder Baustelle einen sicheren Lagerraum.
- Verzinkter Stahlblechrahmen. Verankerung mit Hilfe von Spann- und Befestigungsvorrichtung.
- Mit eingebautem Schloß und Schlüssel (2-fach).
- Geeignet für Durchgänge von einer Höhe zwischen 1840 und 2080 mm und einer Breite zwischen 800 und 1080 mm

Durchgang lichte Weite	Höhe	1820 mm
	Breite	680 mm

⚖ kg	45	
Best.-Nr.	€	
04910		

Zusätzlicher Mengenrabatt:

Bei Abnahme ab 5 Stück

3% Mengenrabatt



Zimmermann-Nageleisen

- DIN 14853.

Ø mm	18	18	20	22	22	22
┌ L ─┐ mm	500	600	700	800	900	1000
Best.-Nr.	€	€	€	€	€	€
	04240	04241	04242	04243	04244	04245

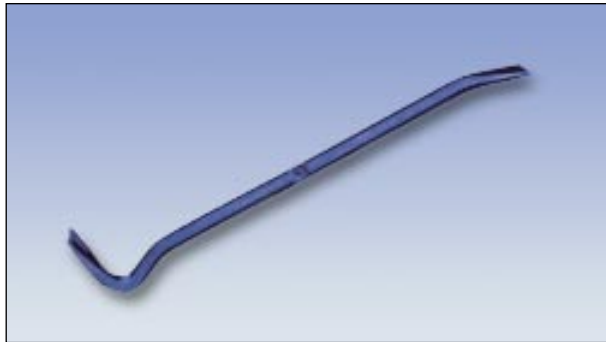

Nageleisen

- Mit achtkantigem Schaft.

Ø mm	18	20
┌ L ─┐ mm	600	800
Best.-Nr.	€	€
	04246	04247

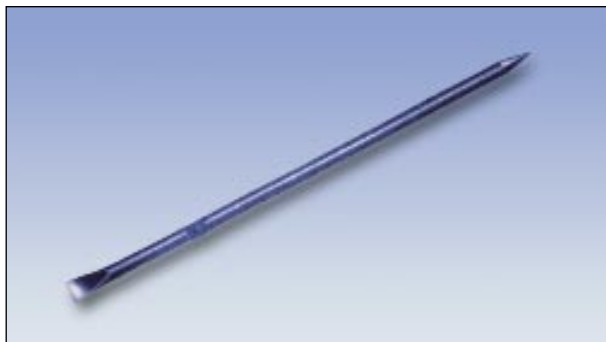

Brechstange

- Mit gerader Schneide und Spitze.

⚖ kg	5	6,5	8	9,5	11
Ø mm	30	30	30	30	30
┌ L ─┐ mm	1000	1250	1500	1750	2000
Best.-Nr.					
	04248	04249	04250	04251	04252



Brechstange

- Mit aufgebogener Schneide und Spitze.

⚖ kg	5	6,5	8	9,5	11
Ø mm	30	30	30	30	30
┌ L ─┐ mm	1000	1250	1500	1750	2000
Best.-Nr.					
	04254	04255	04256	04257	04253

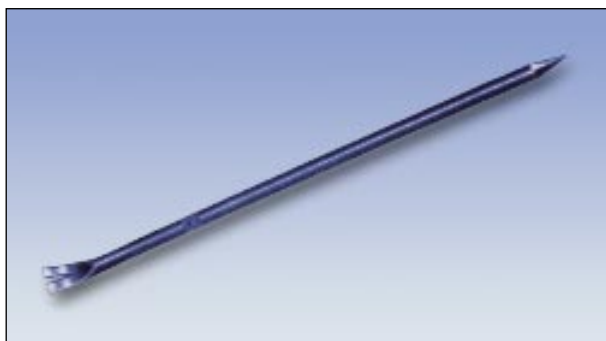

Brechstange

- Mit Klaue und Spitze.

⚖ kg	5	6,5	8	9,5	11
Ø mm	30	30	30	30	30
┌ L ─┐ mm	1000	1250	1500	1750	2000
Best.-Nr.	€	€	€	€	€
	04258	04259	04260	04261	04262



Brechstange

- Schaft mit gebrochenen Kanten.
- Mit aufgebogener Schneide und Spitze.

⚖ kg	5	6,5	9	12	15
┌─┴─┐ L mm	1000	1250	1500	1750	2000
Best.-Nr.	€	€	€	€	€
	04263	04264	04265	04266	04267

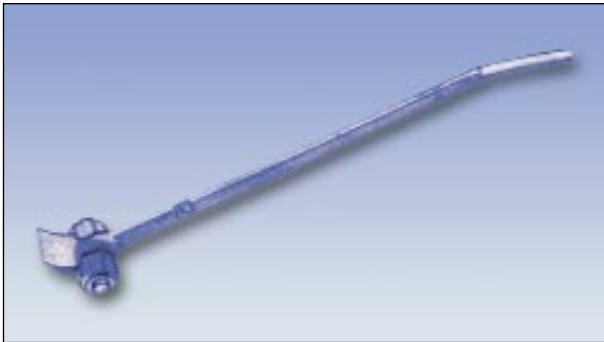

Brechstange

- Mit Eisenrollen, Tragfähigkeit 3000 kg.

⚖ kg	14
┌─┴─┐ L mm	1600
Best.-Nr.	€
04268	

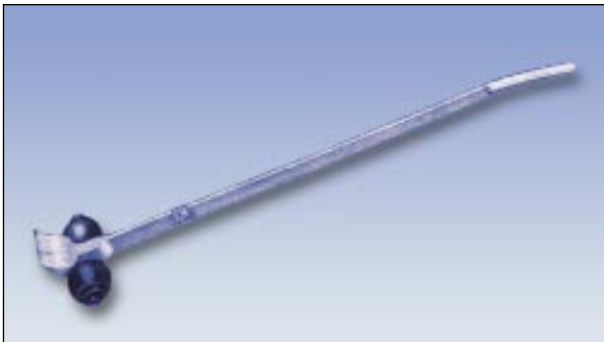

Brechstange

- Mit Gummirollen, Tragfähigkeit 3000 kg.

⚖ kg	14
┌─┴─┐ L mm	1600
Best.-Nr.	€
04269	



Lochzange

- Mit 3 auswechselbaren Stanzen.
Stanzleistung bei 3,3 - 4,1 - 4,9 mm Ø

Eisenblech	1,5	1,5	1,2 mm
V2A Rostfrei	1,2	1,0	0,8 mm
NE-Metalle	3,0	3,0	2,0 mm
- Verstellbarer Tiefenanschlag bis 43 mm.
- Leichtgängige Einhandbedienung
- Griffe PVC-beschichtet, nicht überzogener Teil brüniert.

	1
	970
	250
Best.-Nr.	
10386	
	● Ersatzstanze 3,3 mm
	● Ersatzstanze 4,1 mm
	● Ersatzstanze 4,9 mm

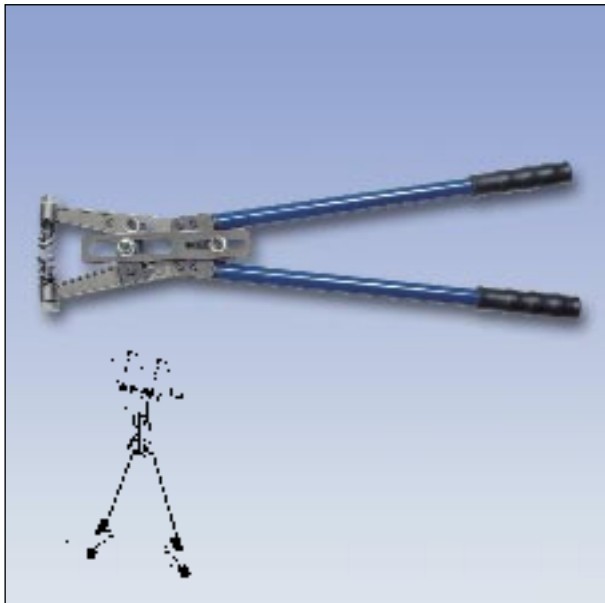

Trapez-Lochzange

- Mit Übersetzung zur gleichzeitigen, schnellen und präzisen Herstellung von 2 Lochungen (10,5 mm Ø) in Trapezblech bis 1,2 mm Stärke.
- Stufenlose Einstellung der Schnittweite von 48 mm bis 89 mm.
- Stufenlose Einstellung des Höhenanschlages zur exakten und gleichbleibenden Festlegung der Lochpositionen ab Unterkante des Trapezbleches.
- Nach dem Lochen garantieren Auswerferfedern ein sicheres Ausfahren der Lochstempel.

	1
	1900
	580
Best.-Nr.	€
	● Ersatzlochstempel (Satz)



Automatik-Ankörer



- Ohne Hammer
schnell - genau - sicher.
- Beidseitig einsetzbar.

	1
	60
	185
Best.-Nr.	€



Revolverlochanzangen



- Zum Lochen von Leder, Pappe, Gummi, Stoff etc.
- Mit 6 auswechselbaren Lochpfeifen von 2 - 2,5 - 3 - 3,5 - 4 - 4,5 mm.
- Schneide der Lochpfeifen nach dem Härten extra geschliffen.
- Mit Metallfeststeller.
- Mit praktischem Verschuß.
- Griffe PVC-beschichtet.

	1	
 g	270	
 mm	220	
Best.-Nr.		€
04280		



Ösenzange

- Mit Spitzdorneinsatz (Innen - Ø 4,0mm, Außen - Ø 8,0mm).
- Zum Einsetzen von Ösen **ohne Vorlochen**.
- Griffe PVC-beschichtet.

	1	
 g	230	
 mm	220	
Best.-Nr.		€
04281		